



# Руководство пользователя

Садовый райдер  
ZimAni 66RDE



CE



Предупреждение!  
Прочтите и соблюдайте все меры предосторожности  
в руководстве по эксплуатации.



## СОДЕРЖАНИЕ

ОПИСАНИЕ ТЕХНИКИ.....	4
ОРГАНЫ УПРАВЛЕНИЯ И КОМПОНЕНТЫ.....	4
ПРАВИЛА ТЕХНИКИ БЕЗОПАСНОСТИ.....	6
ТЕХНИЧЕСКИЕ ХАРАКТЕРИСТИКИ.....	8
СБОРКА.....	9
ЭКСПЛУАТАЦИЯ САДОВОГО РАЙДЕРА.....	13
ГАРАНТИЙНЫЕ УСЛОВИЯ.....	22

Благодарим Вас за выбор нашего садового райдера.

Для обеспечения самой эффективной работы садового райдера необходимо внимательно изучить все правила техники безопасности перед началом эксплуатации.

### ПРЕДУПРЕЖДАЮЩИЕ НАКЛЕЙКИ

	<b>ВНИМАНИЕ!</b> Прочтите руководство пользователя перед началом эксплуатации.
	<b>ВНИМАНИЕ!</b> Удалите ключ зажигания и прочтите руководство пользователя перед проведением ремонта или технического обслуживания.
	<b>ОПАСНОСТЬ ВЫЛЕТАЮЩИХ ПРЕДМЕТОВ</b> Следите за тем, чтобы в рабочей зоне не было посторонних людей при эксплуатации райдера.
	<b>ОПАСНОСТЬ РАЗДАВЛИВАНИЯ</b> Следите за тем, чтобы дети находились на безопасном расстоянии от райдера при работающем двигателе.
	<b>ОПАСНОСТЬ ПЕРЕВОРОТА РАЙДЕРА</b> Запрещено производить эксплуатацию райдера на склонах с уклоном более 10°.
	<b>ОПАСНОСТЬ ПОРЕЗОВ</b> Режущая дека находится в рабочем состоянии. Запрещено располагать ноги под декой.
	<b>ОПАСНОСТЬ ВЫЛЕТАЮЩИХ ПРЕДМЕТОВ</b> Следите за соблюдением безопасного расстояния от отверстия заднего выброса при эксплуатации райдера.
	<b>ОПАСНОСТЬ ПОРЕЗОВ</b> Режущая дека находится в рабочем состоянии. Запрещено располагать руки под декой.
	<b>ВНИМАНИЕ!</b> Удалите ключ зажигания и прочтите руководство пользователя перед проведением ремонта или технического обслуживания.

## ОПИСАНИЕ ТЕХНИКИ

Садовый райдер является газонокосилкой с сиденьем для оператора. Райдер оборудован двигателем для привода режущей деки, защищенной корпусом, и трансмиссией для перемещения техники. Данный садовый райдер имеет привод на задние колеса.

Оператор может управлять райдером с помощью рычагов управления находясь на водительском сиденье.

### НАЗНАЧЕНИЕ ПРИМЕНЕНИЯ ТЕХНИКИ И ЭКСПЛУАТАЦИЯ НЕ ПО НАЗНАЧЕНИЮ





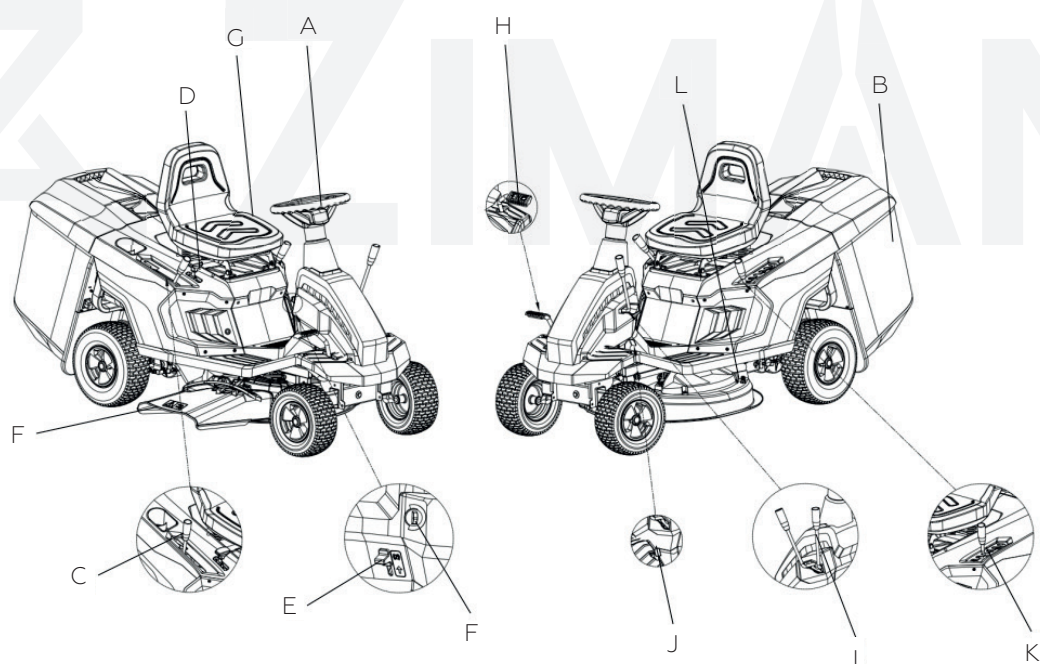

Данный садовый райдер спроектирован и произведен исключительно для кошения садовых и травянистых участков. Любое другое применение райдера может быть опасным, а также может стать причиной нанесения вреда здоровью и/или собственности.

## ОРГАНЫ УПРАВЛЕНИЯ И КОМПОНЕНТЫ



A	Рулевое колесо	G	Сиденье оператора
B	Травосборник	H	Педаль тормоза
C	Рычаг переключения передач	I	Рычаг привода режущей деки
D	Рычаг управления дроссельной заслонкой	J	Педаль при кошении задним ходом
E	Включатель стояночного тормоза	K	Рычаг регулировки высоты кошения
F	Ключ зажигания	L	Штуцер деки

## ОРГАНЫ УПРАВЛЕНИЯ И КОМПОНЕНТЫ

<p>Фурнитура для установки травосборника</p>	 <p>ST5,0×35 A (x6)</p> <p>ST4,8×19 B (x2)</p> <p>M6×25 C (x6)</p> <p>M6×12 D (x4)</p> <p>M6 E (x10)</p>
<p>Фурнитура для установки сиденья оператора</p>	 <p>M8×18 F (x2)</p> <p>M8 L (x2)</p>
<p>Фурнитура для установки рулевого колеса</p>	 <p>M8×160 I (x1)</p> <p>8 H (x1)</p> <p>Ø8×Ø30×2,5 G (x1)</p>
<p>Фурнитура для установки заднего защитного кожуха</p>	 <p>M6×12 D (x6)</p> <p>M6 E (x2)</p> <p>M8×25 M (x2)</p>
<p>Фурнитура для установки рычага привода режущей деки</p>	 <p>M6×35 J (x1)</p>
<p>Другие компоненты</p>	 <p>10A K (x1)</p>

## ПРАВИЛА ТЕХНИКИ БЕЗОПАСНОСТИ

### ОБУЧЕНИЕ

Ознакомьтесь с принципом управления и методом правильной эксплуатации садового райдера. Узнайте способы быстрого отключения двигателя. Несоблюдение рекомендаций предупреждающих наклеек и правил техники безопасности может привести к возникновению огня и/или нанесению вреда здоровью.

- Запрещено допускать до управления садовым райдером детей или людей, не прочитавших данное руководство пользователя. Руководствуйтесь местным законодательством для определения минимально допустимого возраста оператора.
- Запрещено допускать до управления техникой оператора в состоянии переутомления или плохого самочувствия, находящимся под воздействием лекарственных средств или алкоголя или наркотиков или других веществ, которые могут повлиять на скорость реакции и внимание.
- Помните, что оператор или другие пользователи несут ответственность за инциденты и несчастные случаи, которые могут произойти с другими людьми или собственностью. Ответственностью операторов является оценка потенциальной опасности в рабочей зоне и применение всех возможных мер для предотвращения возможных последствий и обеспечения своей безопасности и безопасности других людей, особенно при работе на склонах или неровном скользком и неустойчивом газоне.
- При продаже или передаче садового райдера другим операторам, пожалуйста, убедитесь, что они внимательно изучили данное руководство пользователя.

### ПОДГОТОВКА

Средства индивидуальной защиты.

- Всегда надевайте соответствующую рабочую одежду, износостойкую защитную обувь с антискользящей подошвой, длинные штаны. Запрещено производить эксплуатацию садового райдера без обуви или в сандалиях. Используйте средства защиты органов слуха.
- Обязательно надевайте защитные перчатки при проведении соответствующих работ.
- Запрещено надевать шарфы, футболки, ожерелья, браслеты, свободную ниспадающую одежду, галстуки или любые другие свисающие аксессуары, которые могут свисать с компонентов садового райдера или на рабочую зону.
- Длинные волосы необходимо обязательно собрать в пучок сзади.

### РАБОЧАЯ/РЕМОНТНАЯ ЗОНЫ

- Тщательно произведите осмотр рабочей зоны и удалите любые предметы (камни, ветки, провода и т.п.), которые могут опасно вылететь или повредить вращающийся нож.
- Следите за соблюдением безопасного расстояния от отверстий выброса травы.
- Запрещено отсоединять, отключать, удалять или вмешиваться в работу установленных устройств системы безопасности/микровключателей.
- Будьте особенно внимательны и осторожны при кошени склонов для предотвращения переворота райдера или потери управления. Основные причины для потери управления, следующие:
  - недостаточное сцепление колес;
  - слишком высокая скорость передвижения;
  - резкое изменение направления движения;
  - недостаточное торможение;
  - недостаточное понимание влияния состояния почвы;
  - использование садового райдера для буксировки.
- Обращайте внимание на дорожную обстановку при эксплуатации садового райдера вдоль или около дорог общего пользования.

## ПРАВИЛА ТЕХНИКИ БЕЗОПАСНОСТИ

- Отключите привод режущей деки, заглушите двигатель и удалите ключ зажигания для обеспечения полной остановки всех движущихся компонентов:
  - при транспортировке садового райдера;
  - при оставлении садового райдера без присмотра;
  - перед чисткой или удалением засора отверстий выгрузки травы;
  - перед проведением проверочных работ, чистки или обслуживания техники;
  - после попадания инородного предмета под деку. Произведите осмотр райдера на наличие повреждений, при необходимости произведите ремонт перед следующей эксплуатацией;
  - в случае появления необычной вибрации: проверьте наличие возможных повреждений;
  - проверьте и затяните ослабшие крепления. Все проверки, ремонт или замены компонентов должны производиться в авторизованном сервисном центре.
- Помните, что режущая дека оборудована несколькими режущими устройствами, где одно режущее устройство является приводом для других режущих устройств.
- Соблюдайте безопасное расстояние от отверстий выброса травы.
- Запрещено прикасаться к компонентам двигателя, которые могут нагреваться при эксплуатации. Есть опасность получения ожогов.
- Для предотвращения возникновения огня запрещено оставлять садовый райдер с работающим двигателем в высокой траве.

### ТЕХНИЧЕСКОЕ ОБСЛУЖИВАНИЕ, ХРАНЕНИЕ И ТРАНСПОРТИРОВКА

Для поддержания техники в хорошем рабочем состоянии и обеспечения ее высокой эффективности необходимо своевременно производить техническое обслуживание и соблюдать рекомендации по условиям хранения.

- Запрещено производить эксплуатацию техники с изношенными или поврежденными компонентами. Неисправные или изношенные компоненты необходимо всегда менять на новые, а не ремонтировать. Используйте только оригинальные запасные части.
- Будьте особенно внимательны при проведении регулировочных работ, следите за тем, чтобы пальцы не попали в пространство между движущимися компонентами режущей деки и неподвижными частями райдера.
- Для снижения риска возникновения огня необходимо регулярно проверять отсутствие утечек моторного масла и/или топлива.
- Запрещено производить хранение садового райдера с заправленным топливным баком в помещениях, где пары бензина могут достичь источников открытого огня, искр или источников тепла.

### ЗАЩИТА ОКРУЖАЮЩЕЙ СРЕДЫ

- Необходимо строго соблюдать законодательство по защите окружающей среды при утилизации упаковки, поврежденных компонентов или любых других элементов, которые могут нанести вред окружающей среде. Запрещено выбрасывать такие материалы вместе с бытовым мусором, необходимо их отсортировать и отправить в специальный центр по переработке.
- Соблюдайте законодательство по защите окружающей среды при утилизации отходов.
- По истечении срока службы садового райдера обратитесь в центр по переработке для его утилизации. Запрещено выбрасывать его в окружающую среду.



## ТЕХНИЧЕСКИЕ ХАРАКТЕРИСТИКИ

НАИМЕНОВАНИЕ МОДЕЛИ	66RDE
Мощность, лс	8
Тип двигателя	OHV
Производитель двигателя	Loncin
Объем двигателя, см <sup>3</sup>	224
Модель двигателя	LC1P75F
Скорость вращения коленчатого вала, об/мин	2800
Свеча зажигания	TORCH F7RTC
Объем топливного бака, л	3
Объем масла в картере, л	0,5
Ширина кошения, см	66
Минимальная высота кошения, мм	25
Максимальная высота кошения, мм	80
Объем травосборника, л	190
Тип травосборника	Ткань
Количество регулировок высоты кошения	6 положений
Размер колес (передние\задние), дюйм	13/15
Трансмиссия	TREX
Скорость вперед/задний ход, км/ч	Вперед до 9,3 км/ч Задний ход 3 км/ч
Боковой выброс	Да
Электростартер	Да
Емкость аккумуляторной батареи/напряжение, Ач/В	7Ач/12В
Скорость передвижения	Да Вперед 1: 2,4 км/ч Вперед 2: 4,6 км/ч Вперед 3: 6,9 км/ч Вперед 4: 9,3 км/ч
Масса нетто, кг	128
Масса брутто, кг	150
Габариты упаковки, мм	1460×760×770



**ВАЖНО:** распаковка и сборка должны производиться на ровной твердой поверхности с достаточным пространством для работы с райдером и его упаковкой с применением необходимых инструментов.

### РАСПАКОВКА

1. Аккуратно откройте коробку, не растеряйте компоненты.
2. Проверьте документацию, находящуюся в коробке, включая данное руководство пользователя.
3. Извлеките все компоненты из коробки.
4. Соблюдайте следующие меры предосторожности при извлечении райдера из упаковки:
  - переместите режущую деку в самое верхнее положение для предотвращения ее повреждения при подъеме из поддона;
  - поднимите райдер из поддона.

### УСТАНОВКА ЗАДНЕГО ЗАЩИТНОГО КОЖУХА

Совместите отверстия защитного кожуха с отверстиями на задней части райдера, вставьте болты с фланцем и затяните их гайками.

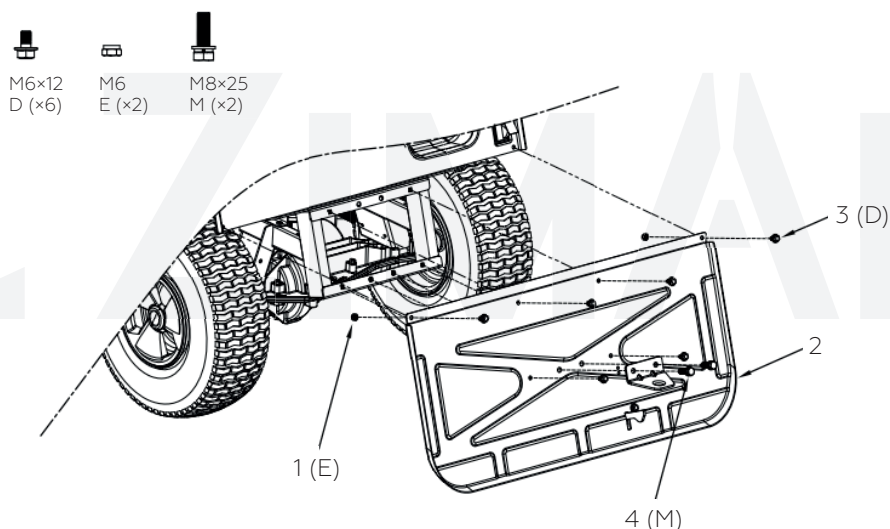

### УСТАНОВКА РУЛЕВОГО КОЛЕСА

Сначала установите втулку на вал рулевого колеса, как показано на рис. 1, затем установите декоративный кожух, как показано на рис. 2. В конце установите рулевое колесо и декоративную заглушку, как показано на рис. 3.

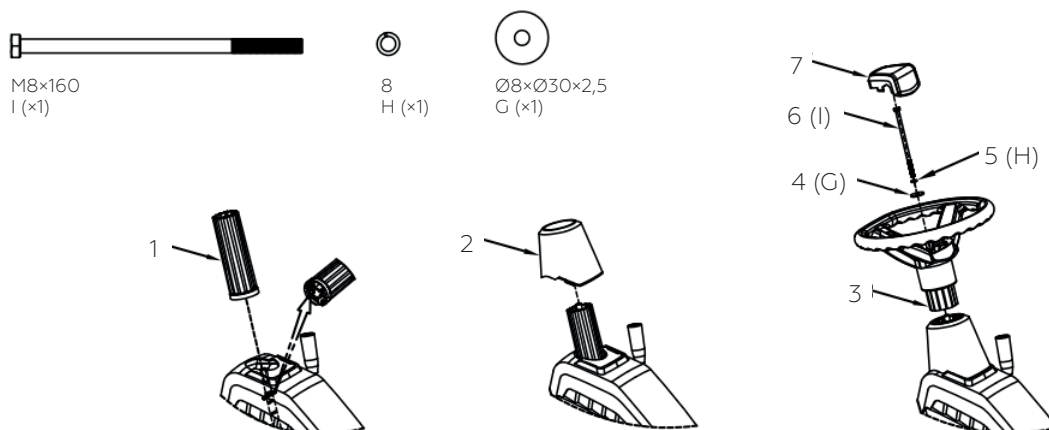

### УСТАНОВКА ВОДИТЕЛЬСКОГО СИДЕНЬЯ

Совместите отверстия в сиденье с отверстиями на фиксирующей пластине и зафиксируйте его с помощью болтов с шайбами, как показано на рисунке ниже.

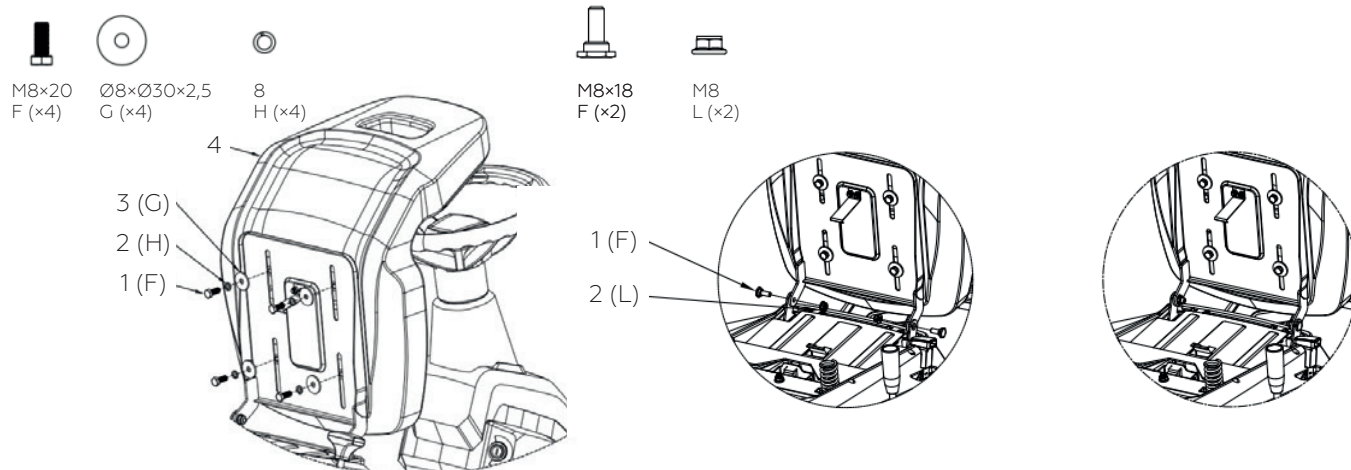

### СБОРКА ТРАВΟΣБОРНИКА

С помощью болтов с плоской головкой (C) и гаек (E) соедините металлический каркас и фиксирующие металлические пластины, как показано на рис. 1. Установите боковые металлические трубки для обеспечения жесткости каркаса и закрепите их с помощью болтов (D) и гаек (E), как показано на рис. 2, 3.

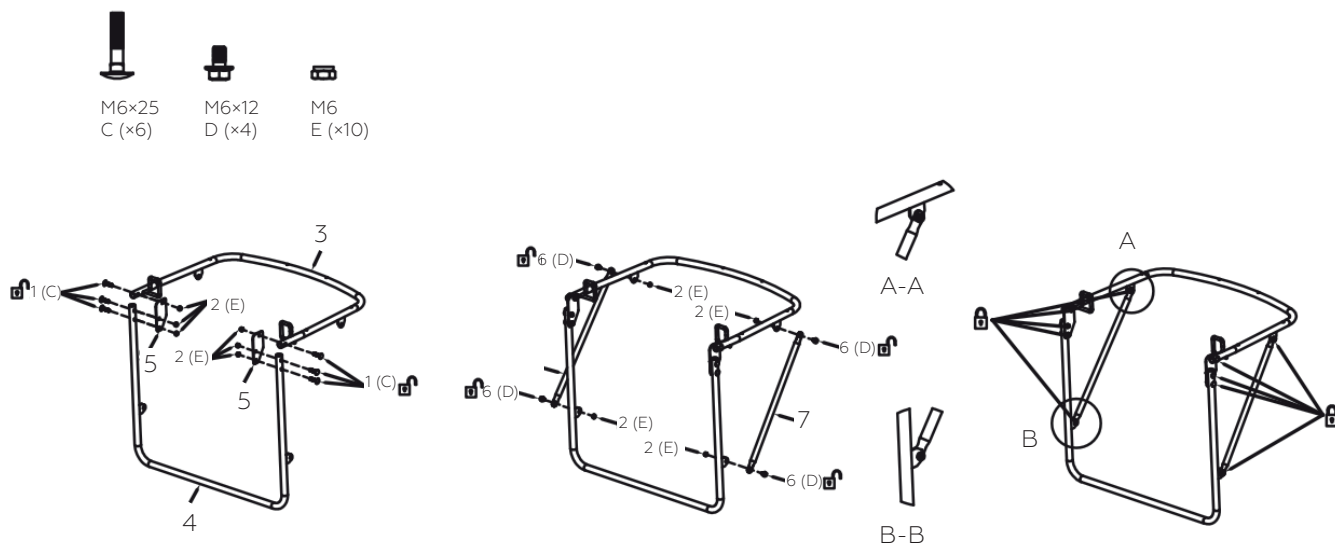

## СБОРКА

Наденьте и закрепите травосборник на металлическом каркасе, как показано на рисунке далее.

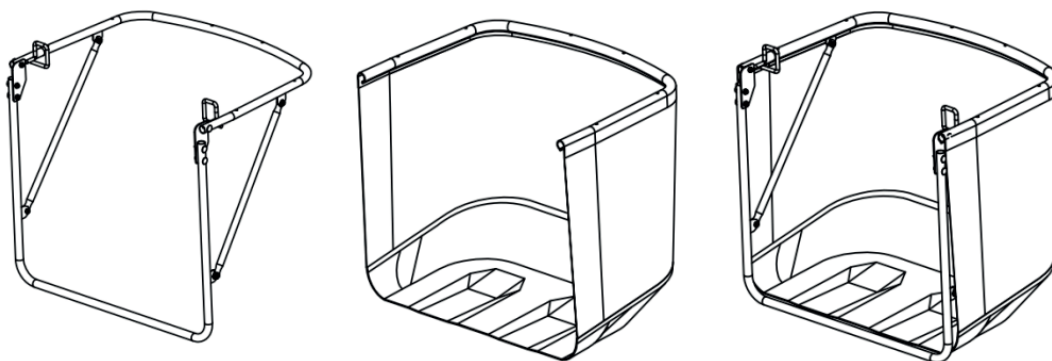

ST5,0×30  
A (×6)



ST4,8×19  
B (×2)

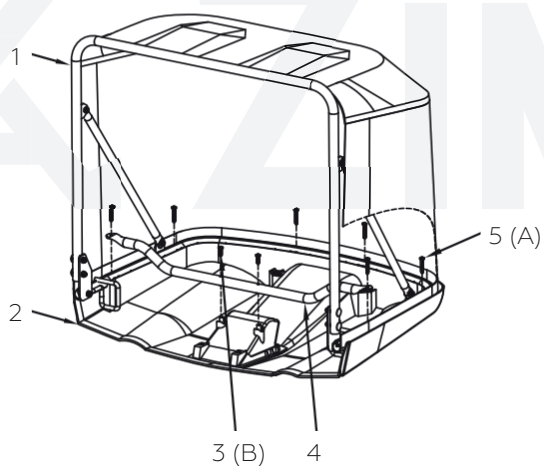

С помощью винтов закрепите верхнюю крышку.

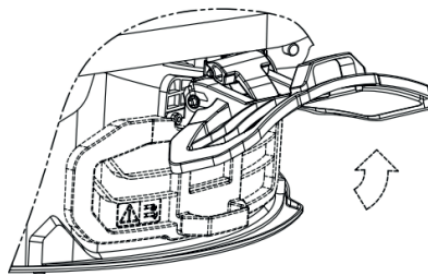
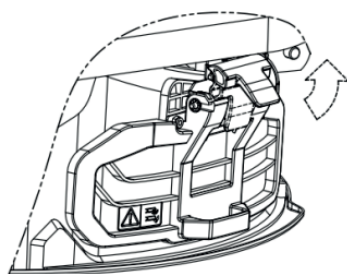

### УСТАНОВКА ЗАГЛУШКИ ДЛЯ МУЛЬЧИРОВАНИЯ

Поднимите фиксаторы крышки бокового выброса, как показано на рисунке ниже, затем установите заглушку. Закрепите устройство бокового выброса, как показано далее на рисунке.

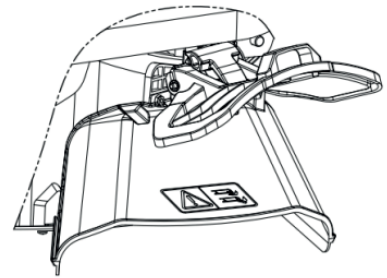
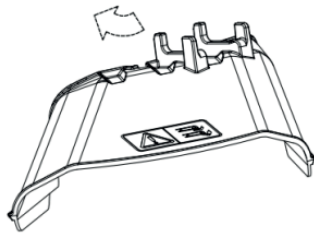
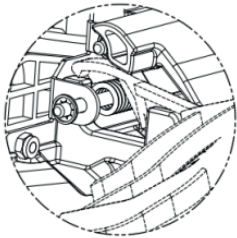

### СБОРКА И УСТАНОВКА РЫЧАГА ПРИВОДА РЕЖУЩЕЙ ДЕКИ

Сначала установите рукоятку на рычаг и зафиксируйте его болтом (J), затем установите заглушку.

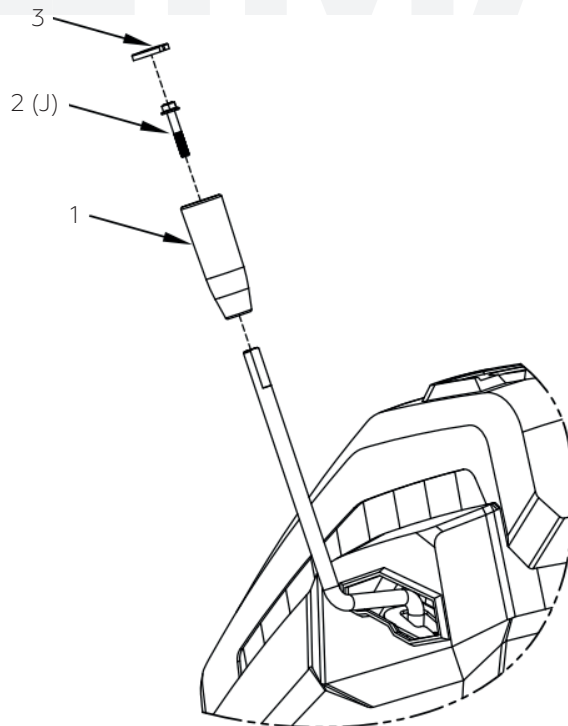

## ЭКСПЛУАТАЦИЯ САДОВОГО РАЙДЕРА

### ПОДГОТОВИТЕЛЬНЫЕ РАБОТЫ

#### ЗАПРАВКА МОТОРНЫМ МАСЛОМ И БЕНЗИНОМ

Садовый райдер поставляется без масла в картере двигателя и бензина в топливном баке.

Проверьте уровень бензина и моторного масла перед началом эксплуатации райдера. Следуйте предостережениям и рекомендациям при заправке топливом и заливке моторного масла, описанным в руководстве пользователя по техническому обслуживанию и эксплуатации двигателя.

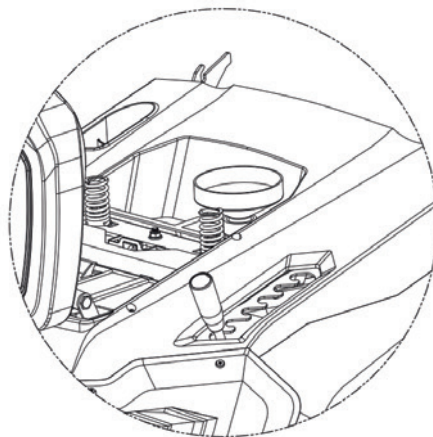

#### РЕГУЛИРОВКА ВОДИТЕЛЬСКОГО СИДЕНЬЯ

Ослабьте болты (1) крепления сиденья, расположенные под сиденьем, и переместите сиденье в нужное положение для комфортного управления. Затяните болты после проведения регулировочных работ.

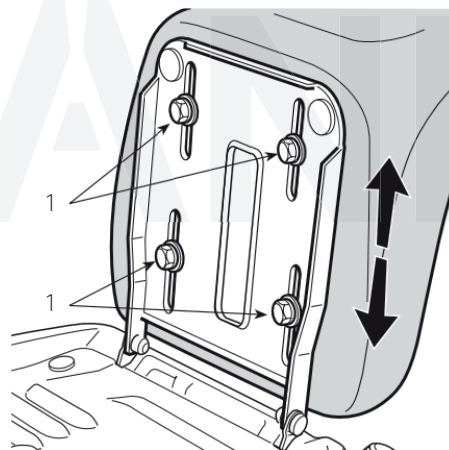

#### ПОДСОЕДИНЕНИЕ КАБЕЛЕЙ К АККУМУЛЯТОРНОЙ БАТАРЕЕ

Пожалуйста, произведите подсоединение кабелей электрической системы к аккумуляторной батарее, как показано на рисунке ниже.

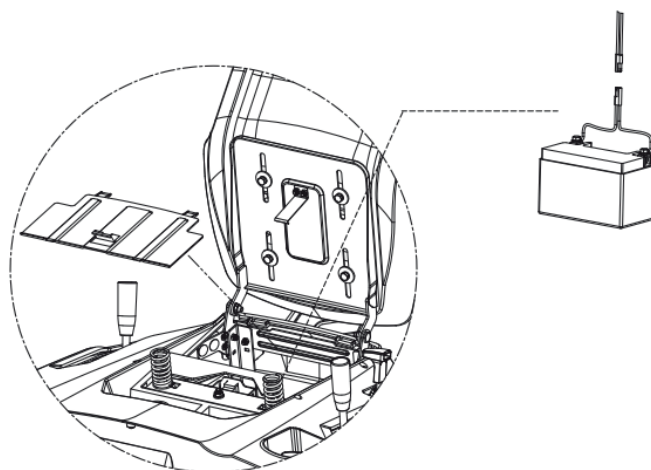

## ЭКСПЛУАТАЦИЯ САДОВОГО РАЙДЕРА

### ПОДГОТОВКА САДОВОГО РАЙДЕРА ПЕРЕД НАЧАЛОМ ЭКСПЛУАТАЦИИ

**ПОМНИТЕ:** садовый райдер может использоваться для кошения газонов в разных направлениях. Перед началом кошения установите райдер в соответствии с выбранным направлением кошения.

1. Подготовка к кошению и измельчению травы (мульчирование).

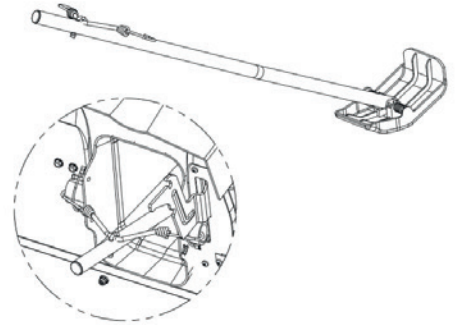

2. Установите травосборник.



### ВКЛЮЧЕНИЕ ДВИГАТЕЛЯ И КОШЕНИЕ

1. Займите водительское сиденье.
2. Переместите рычаг переключения передач в положение нейтрали, как показано на рисунке.

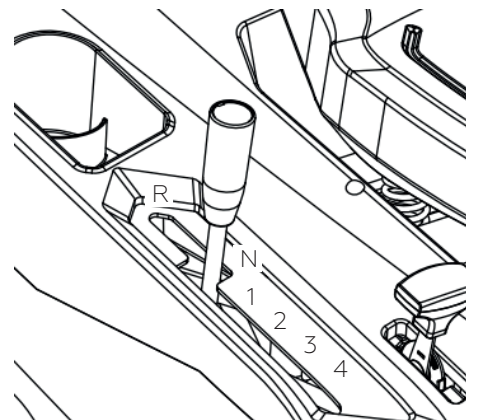

## ЭКСПЛУАТАЦИЯ САДОВОГО РАЙДЕРА

3. Рычаг включения привода режущей деки в положении «А».

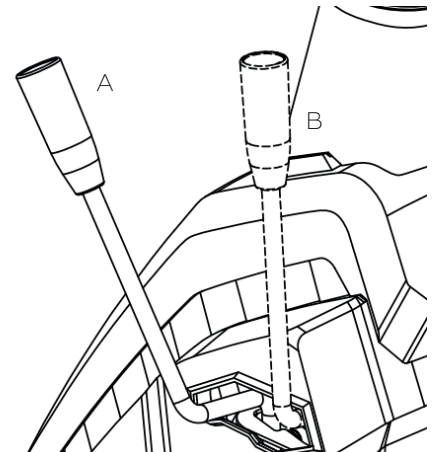

4. Включите парковочный тормоз.

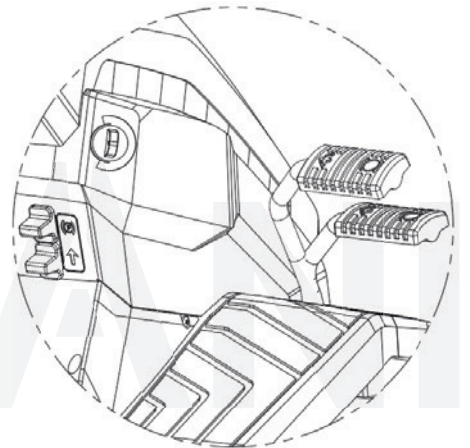

5. Переместите рычаг управления дроссельной заслонкой в положение START.

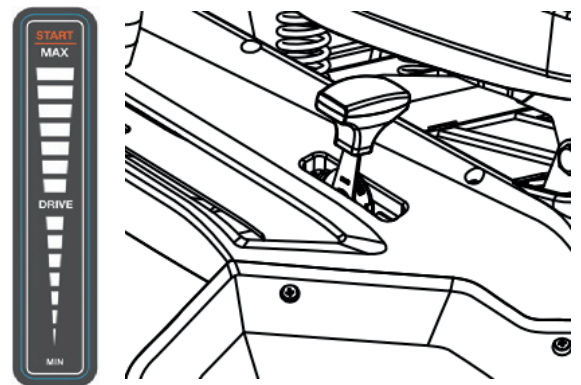

6. Вставьте ключ зажигания и поверните его в положение ON для включения электрической системы, затем поверните его далее для включения двигателя.
7. Отпустите ключ зажигания, как только двигатель включился.
8. Как только двигатель включился, переместите рычаг управления дроссельной заслонкой в положение минимальных оборотов коленчатого вала.

## ЭКСПЛУАТАЦИЯ САДОВОГО РАЙДЕРА

### КОШЕНИЕ

Для эксплуатации садового райдера необходимо сделать следующее:

1. Переместите рычаг управления дроссельной заслонкой в положение максимальных оборотов коленчатого вала двигателя.
2. Переместите режущую деку в самое верхнее положение, рычаг включения привода режущей деки в положение «В». **Травосборник должен быть установлен на место.**

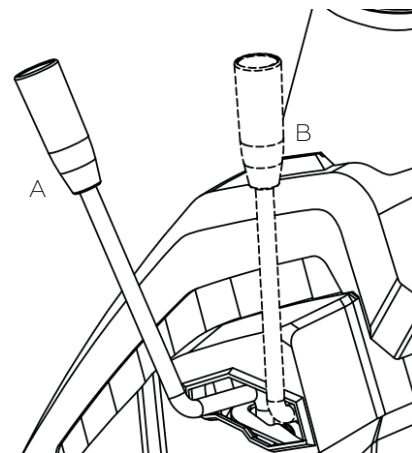

3. Установите скорость и высоту кошения в соответствии с состоянием газона (высотой травы, плотностью и влажностью). Высота кошения регулируется от 30–75 мм, положения рычага от 1 до 6.
4. Переместите рычаг переключения передач в положение 1-й передачи и отключите парковочный тормоз.

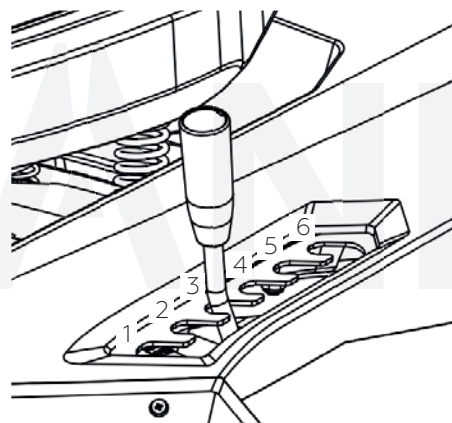

### ПЕРЕДВИЖЕНИЕ НА 1-Й ПЕРЕДАЧЕ И БЕЗ КОШЕНИЯ

1. Рычаг включения привода режущей деки всегда в положении «А».
2. Установите максимальную высоту кошения.
3. Переместите рычаг управления дроссельной заслонкой на середину хода между двумя обозначенными диапазонами оборотов.
4. Полностью выжмите педаль и переместите рычаг переключения передач в положение 1-й передачи и отключите стояночный тормоз.
5. Плавно отпустите педаль для переключения от функции «тормоз» к функции «сцепление» для включения привода задних колес. Переключение передач с 1-й на последующие лучше производить с помощью педали. Избегайте применения резкого ускорения.

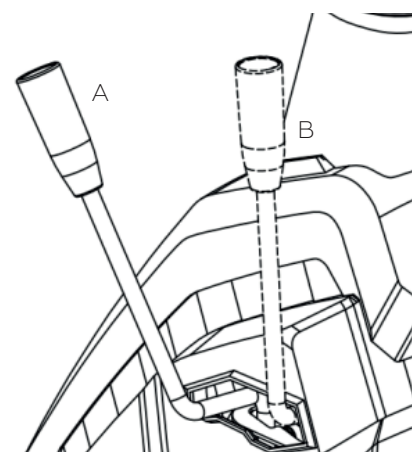



## ЭКСПЛУАТАЦИЯ САДОВОГО РАЙДЕРА

### КОШЕНИЕ ПРИ ДВИЖЕНИИ ЗАДНИМ ХОДОМ

1. Выжмите педаль тормоза до полной остановки райдера.
2. Переместите рычаг переключения передач в положение нейтральной «N».
3. Рычаг привода режущей деки в положении «В».
4. Необходимо всегда нажимать левую педаль для кошения при движении задним ходом. Переместите рычаг переключения передач в положение включения заднего хода «R».

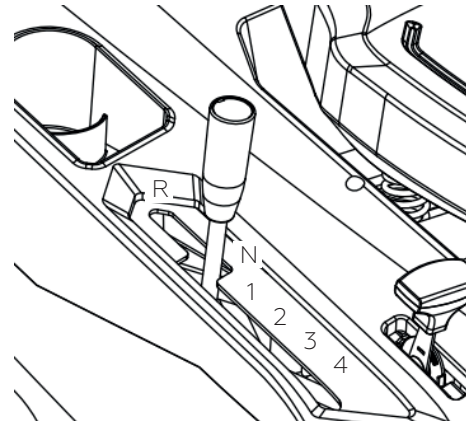

### ТОРМОЖЕНИЕ

Уменьшите скорость передвижения с помощью снижения оборотов коленчатого вала двигателя, затем нажмите на педаль тормоза для дальнейшего снижения скорости и полной остановки райдера. Нажмите на правую педаль и переместите переключатель в положение «Р», затем отпустите правую педаль.

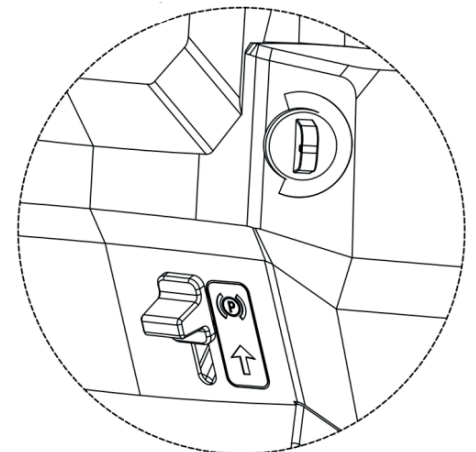

## ЭКСПЛУАТАЦИЯ САДОВОГО РАЙДЕРА

### ВЫГРУЗКА ТРАВСОБОРНИКА

**ВАЖНО:** перед выгрузкой травосборника необходимо отключить привод режущей деки; в противном случае двигатель заглохнет.

Для выгрузки травосборника:

1. Всегда перемещайте рычаг включения привода режущей деки в положение «А».
2. Снизьте обороты коленчатого вала двигателя.
3. Включите стояночный тормоз в случае парковки на склоне.
4. Обхватите рукоятку травосборника и потяните его вверх для выгрузки скошенной травы.

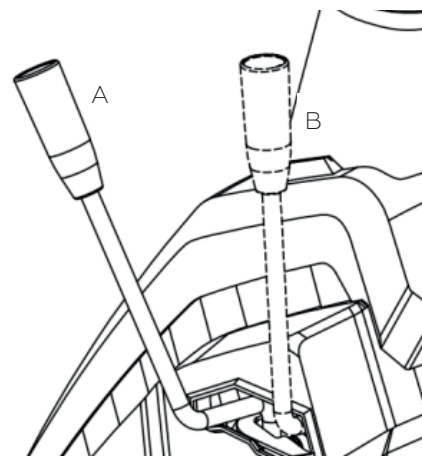

### ОСТАНОВКА

1. Переместите рычаг управления дроссельной заслонкой в положение минимальных оборотов коленчатого вала двигателя.

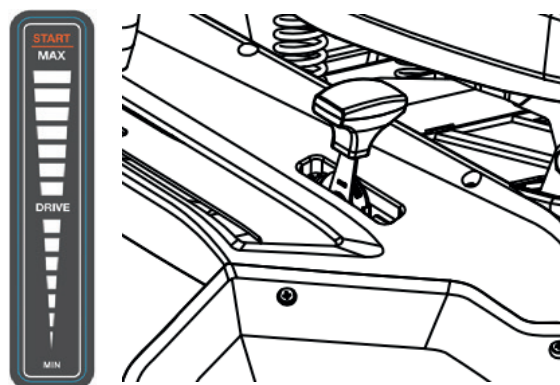

## ЭКСПЛУАТАЦИЯ САДОВОГО РАЙДЕРА

2. Переместите рычаг переключения передач в положение нейтральной N, как показано на рисунке.
3. Переместите рычаг включения привода режущей деки в положение «А».
4. Отключите двигатель, повернув ключ зажигания в положение OFF.
5. Удалите ключ из замка зажигания.

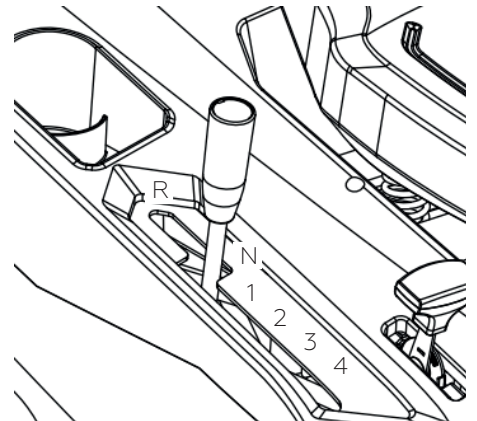

### ПО ОКОНЧАНИИ КОШЕНИЯ

- Дайте двигателю остыть прежде, чем оставить его на хранение в замкнутом помещении.
- Помойте. Подсоедините садовый шланг с гидравлической розеткой к штуцеру деки или помойте нож и деку с помощью шланга с насадкой.

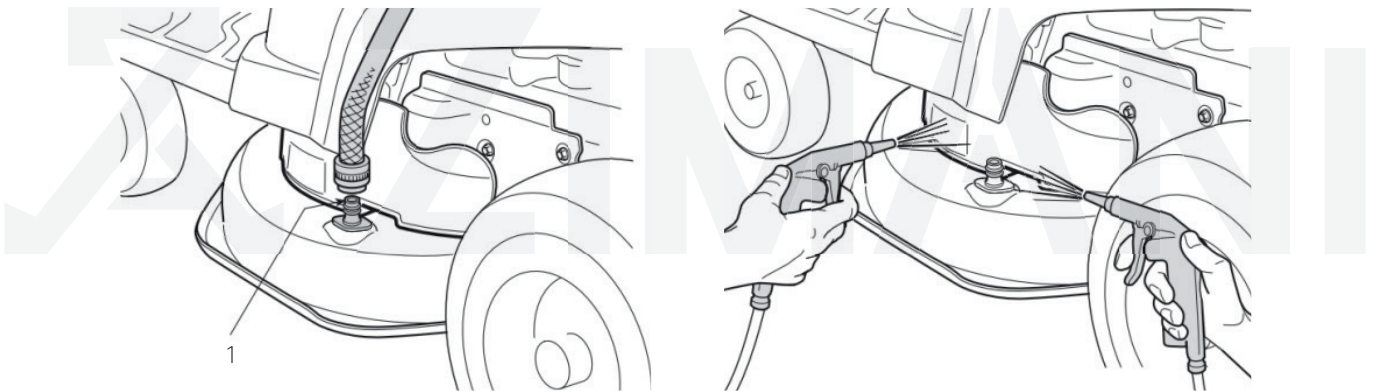

## ЭКСПЛУАТАЦИЯ САДОВОГО РАЙДЕРА

### ХРАНЕНИЕ АККУМУЛЯТОРНОЙ БАТАРЕИ

В зимнее время года аккумуляторная батарея всегда должна храниться в сухом и теплом месте. Запрещено подвергать ее воздействию низких температур. Перед хранением необходимо полностью зарядить аккумуляторную батарею и затем разместить садовый райдер в месте, где он не будет подвергаться воздействию низких температур. Как альтернатива также можно накрыть аккумуляторную батарею толстым ковром или чем-то подобным, если садовый райдер храниться в неотапливаемом сарае/гараже, где может быть холодно. Производите зарядку аккумуляторной батареи 1–2 раза в течение зимы (как минимум каждый 3-й месяц). Производите зарядку 1 раз в месяц при обычных условиях эксплуатации для обеспечения поддержания полной емкости. Несоблюдение условий хранения может привести к повреждению аккумуляторной батареи и аннулированию условий гарантии на нее.

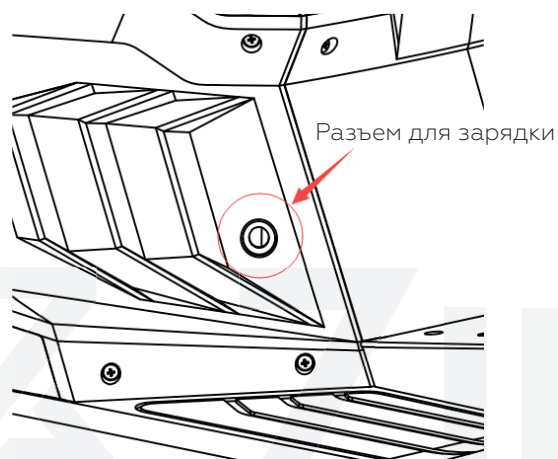

Зарядное устройство

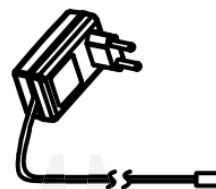

### АЛГОРИТМ РАБОТЫ УСТРОЙСТВ БЕЗОПАСНОСТИ

1. Для включения двигателя займите место оператора, отключите привод режущей деки, переместите рычаг переключения передач в положение нейтрالي N, проверьте, что стояночный тормоз включен и поверните ключ зажигания в положение включения двигателя.
2. Если оператор покинет водительское сиденье при работающем двигателе и не включенном стояночном тормозе, то двигатель заглохнет.
3. Для отключения двигателя поверните ключ зажигания в положение OFF и он отключится.
4. При работающем двигателе переместите рычаг переключения передач в положение передачи заднего хода R и продолжайте нажимать на педаль кошения при движении задним ходом, объединенную с приводом режущей деки, для включения режима кошения при движении задним ходом. Если при работающем двигателе и рычаге переключения передач в положении R отпустить педаль режима кошения при движении задним ходом и включить привод режущей деки, то двигатель заглохнет.
5. Двигатель продолжит работать, если оператор включит стояночный тормоз и покинет водительское сиденье.
6. Если при работающем двигателе включить стояночный тормоз и привод режущей деки, то двигатель заглохнет.
7. Двигатель заглохнет, если поднять травосборник для разгрузки при включенном приводе режущей деки.

**Z ZIMANI**

**Z ZIMANI**

## ГАРАНТИЙНЫЕ УСЛОВИЯ

1. Гарантия распространяется на все материальные и производственные дефекты, которые могут возникнуть в каждой стране. Дальнейшие претензии любого характера, прямые или косвенные, в отношении людей и/или материалов невозможны.
2. В случае возникновения проблем или дефектов всегда следует сначала проконсультироваться со своим дилером. В большинстве случаев дилер сможет решить проблему или исправить дефект.
3. Ремонт или замена деталей не продлят первоначальный гарантийный срок.
4. Дефекты, возникшие в результате неправильного использования или износа, не покрываются гарантией.
5. Ваша претензия по гарантии не может быть рассмотрена при следующих обстоятельствах:
  - Неправильное или запрещенное использование или сборка.
  - Использование неоригинальных запасных частей.
  - Использование аксессуаров, не поставляемых или не одобренных производителем.
  - Повреждения, вызванные внешними воздействиями или инородными телами, такими как песок или камни.
  - Повреждения, вызванные несоблюдением инструкции по эксплуатации.
  - Нормальный износ расходных материалов, таких как приводные ремни, фары, колеса, лезвия, предохранительные болты и провода.
  - Нормальный износ.
  - На двигатели распространяется гарантия, предоставляемая соответствующим производителем в соответствии с указанными условиями. Информацию можно найти в руководстве пользователя/пользователя, которое поставляется отдельно производителем двигателя.
6. Покупатель защищен своим национальным законодательством. Права покупателя, предусмотренные национальным законодательством его страны, никоим образом не ограничиваются настоящей гарантией.

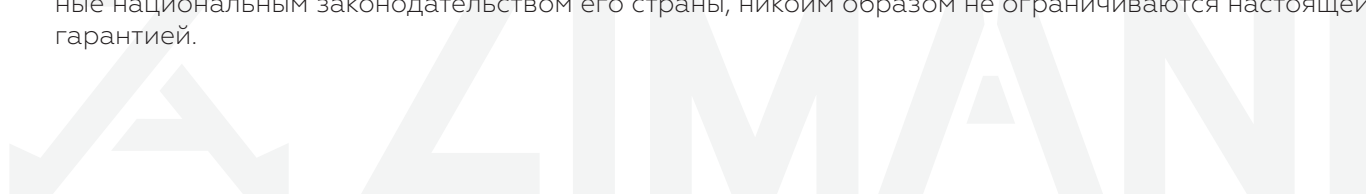



**ZIMANI**

Импортер: ООО «ЛР-Авто» Россия, Московская область, 86-й км МКАД, ТЦ «Планета Железяка»