



Руководство пользователя

Подметальная машина

ZimAni TK48 PRO, TK58 PRO



CE

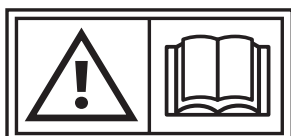

Внимательно прочитайте инструкцию по эксплуатации
перед использованием.

| | |
|------------------------------------|----|
| ОПИСАНИЕ СИМВОЛОВ..... | 3 |
| ПРЕДУПРЕЖДЕНИЯ О БЕЗОПАСНОСТИ..... | 5 |
| ТЕХНИЧЕСКИЕ ХАРАКТЕРИСТИКИ..... | 8 |
| СБОРКА..... | 10 |
| ПЕРЕД ЭКСПЛУАТАЦИЕЙ..... | 12 |
| ЭКСПЛУАТАЦИЯ..... | 15 |
| ОБСЛУЖИВАНИЕ..... | 20 |
| ПОИСК НЕИСПРАВНОСТЕЙ..... | 25 |
| ТРАНСПОРТИРОВКА..... | 26 |
| ХРАНЕНИЕ..... | 26 |
| ГАРАНТИЙНЫЕ УСЛОВИЯ..... | 28 |

ОПИСАНИЕ СИМВОЛОВ

Использование символов в данном руководстве предназначено для привлечения вашего внимания к возможным рискам. Символы безопасности и сопровождающие их пояснения должны быть хорошо поняты. Предупреждения сами по себе не устраняют риски и не могут заменить правильные действия по предотвращению несчастных случаев.



Этот символ перед комментарием по технике безопасности указывает на предостережение, предупреждение или опасность. Игнорирование этого предупреждения может привести к несчастному случаю с вами или другими людьми. Чтобы ограничить риск травм, возгорания или поражения электрическим током, всегда следуйте указанным рекомендациям.



Прочтите руководство по эксплуатации и следуйте всем предупреждениям и инструкциям по технике безопасности. Перед любым использованием обратитесь к соответствующему параграфу в настоящем руководстве.



Эти символы указывают на необходимость ношения средств защиты слуха, защиты глаз, пылезащитной маски и перчаток при использовании прибора.



Держите посторонних на безопасном расстоянии от прибора.

ОПИСАНИЕ СИМВОЛОВ



При использовании прибора надевайте прочную обувь.



Соответствует соответствующим стандартам безопасности.



Не подвергайте воздействию дождя.



Двигатели выделяют угарный газ, бесцветный ядовитый газ без запаха. Вдыхание угарного газа может вызвать тошноту, обморок или смерть.



Выхлоп и выхлопные газы горячие. Не прикасайтесь к горячему глушителю или цилиндру. Вы можете обжечься. Эти детали сильно нагреваются при работе. В выключенном состоянии они недолго остаются горячими.



Запуск двигателя создает искрение. Искрообразование может привести к воспламенению близлежащих легковоспламеняющихся газов.



Категорически запрещается использовать открытый огонь или курить рядом с прибором.



Опасность или травма от разлетающихся частей! Никогда не направляйте разгрузочный желоб на посторонних. Всегда соблюдайте достаточно безопасное расстояние. Остерегайтесь брошенных предметов. Расстояние между машиной и окружающими должно быть не менее 15 метров.



Дроссель закрыт (Старт)



Максимальная скорость



Положение остановки (Стоп)



Самая низкая скорость



Остановите двигатель и отсоедините провод свечи зажигания перед сборкой, техническим обслуживанием и удалением мусора.



Держите руки подальше от разгрузочного желоба.



Опасность взрыва!
Не доливать топливо при работающем двигателе.



Держите ноги подальше от движущихся частей машины.



Бензин пожароопасен и может взорваться. Курение и открытый огонь запрещены.



Риск получения травмы вращающимися частями.



ПРЕДУПРЕЖДЕНИЕ!
Не используйте прибор в закрытых или плохо проветриваемых помещениях. Опасность вдыхания ядовитых газов!

ПРЕДУПРЕЖДЕНИЯ О БЕЗОПАСНОСТИ

1. ОБУЧЕНИЕ

- Внимательно прочитайте инструкцию по эксплуатации. Ознакомьтесь с органами управления и правильным использованием прибора. Знайте, как быстро остановить прибор и отключить элементы управления. Перед сборкой и эксплуатацией этого прибора уясните и следуйте всем инструкциям на приборе и в руководстве.
- Никогда не позволяйте детям или людям, не знакомым с этой инструкцией, использовать прибор.
- Местные правила могут ограничивать возраст оператора.
- Никогда не работайте, если поблизости находятся люди, особенно дети, или домашние животные.
- Имейте в виду, что оператор или пользователь несет ответственность за несчастные случаи или опасности, возникающие в отношении других людей или их имущества.
- Капитальный ремонт должен производиться только специально обученным персоналом.

2. ПОДГОТОВКА

- Тщательно осмотрите место, где будет использоваться оборудование, и уберите все предметы, которые могут быть отброшены устройством.



ПРЕДУПРЕЖДЕНИЕ!

- Бензин легко воспламеняется:
 - Храните топливо в специально предназначенных для этого емкостях.
 - Заправляйтесь только на открытом воздухе и не курите во время заправки.
 - Добавьте топливо перед запуском двигателя. Никогда не снимайте крышку топливного бака и не добавляйте бензин при работающем или горячем двигателе.
 - В случае пролития бензина не пытайтесь запустить двигатель, а отодвиньте прибор от места разлива и избегайте создания источников воспламенения до тех пор, пока пары бензина не рассеются.
- Надежно закройте все крышки топливных баков и контейнеров.
- Замените неисправные глушители.
- Перед использованием всегда визуально проверяйте, чтобы прибор не был изношен или поврежден.
- Изношенные или поврежденные элементы и болты заменяйте комплектами для сохранения балансировки.
- Не курите рядом с прибором.
- Не носите свободную одежду, украшения или подобные предметы, которые могут попасть в стартер или другие движущиеся части.
- Никогда не вставляйте какие-либо предметы в вентиляционные отверстия. Несоблюдение может привести к травмам или повреждению прибора.
- Необходимо снижение мощности из-за использования при более высоких температурах, высотах над уровнем моря и влажности, как указано ниже:
 - 1) максимальная рабочая температура: 40 °C;
 - 2) максимальная высота: 1000 м;
 - 3) максимальная влажность: 95%.
- Остерегайтесь опасностей при работе на труднопроходимой почве, следовательно, на чрезвычайно каменистой или твердой почве.

3. ОПЕРАЦИЯ

- Всегда запускайте двигатель из зоны безопасности.
- Не покидайте зону безопасности во время работы прибора, если необходимо покинуть зону безопасности, перед выходом из зоны выключите двигатель.
- Не кладите руки или ноги рядом с вращающимися частями или под них.

ПРЕДУПРЕЖДЕНИЯ О БЕЗОПАСНОСТИ

- Не запускайте двигатель в замкнутом пространстве, где могут скапливаться опасные пары угарного газа. Несоблюдение может привести к необратимым травмам или смерти.
- Следите за тем, чтобы на приборе не было масла, грязи и других загрязнений.
- Пожалуйста, всегда размещайте прибор на ровных и устойчивых поверхностях.
- Никогда не используйте прибор внутри зданий или в помещении без надлежащей вентиляции. Обратите внимание на поток воздуха и температуру.
- Не используйте и не храните прибор во влажной среде.
- Убедитесь, что звукопоглотитель и воздушный фильтр работают правильно. Эти детали служат защитой от пламени в случае осечки.
- Во избежание возможных ожогов. Не прикасайтесь к выхлопной системе или другим частям, которые нагреваются во время работы. Обратите внимание на предупреждения на приборе.
- Двигатель не должен работать с чрезмерной частотой вращения. Эксплуатация двигателя с чрезмерно высокой частотой вращения повышает риск получения травм. Запрещается изменять или заменять детали, влияющие на скорость вращения.
- Регулярно проверяйте наличие утечек или следов истирания в топливной системе, таких как пористые трубы, ослабленные или отсутствующие хомуты, а также повреждения бака или крышки бака. Перед использованием все дефекты должны быть устранены.
- Работать только при дневном свете или при хорошем искусственном освещении.
- Никогда не поднимайте и не переносите прибор при работающем двигателе.
- Остановите двигатель:
 - Всякий раз, когда вы покидаете прибор.
 - Перед заправкой.
 - Перед проверкой и регулировкой прибора.
 - После удара посторонним предметом тщательно осмотрите прибор на наличие повреждений. Устраните повреждение, прежде чем продолжить.
 - Если прибор начинает ненормально вибрировать, немедленно проверьте причину. Вибрация обычно является предупреждением о повреждении.
- Не используйте прибор, если оператор устал, болен или находится под воздействием алкоголя или наркотиков.
- При использовании устройства соблюдайте местные правила.
- Обратитесь в местные органы власти для получения информации о требованиях к минимальному возрасту для эксплуатации устройства.
- Носите защитные очки и наушники. Рекомендуются другое защитное оборудование для рук, ног и ступней. Надлежащее защитное оборудование снижает риск получения травм от катапультируемых инородных тел или в случае случайного контакта с движущимися частями.
- Убедитесь, что вы сохраняете устойчивую точку опоры. Используйте прибор только на ровной поверхности, где у вас есть твердое основание.
- Во время работы всегда носите прочную обувь и длинные брюки. Не работайте с прибором босиком или в открытых сандалиях. Всегда сохраняйте правильную опору и работайте с прибором, только стоя на неподвижной, надежной и ровной поверхности.
- Всегда держите прибор двумя руками.
- Всегда следите за тем, чтобы вентиляционные отверстия не были забиты мусором.
- Выполняйте ежедневный осмотр перед использованием и после любого падения или другого удара для выявления существенных дефектов.
- Сохраняйте правильное рабочее положение, часто отдыхайте и меняйте рабочее положение.
- Работайте на машине только в рабочие часы – не рано утром и не поздно вечером, когда можно побеспокоить людей. Соблюдайте время, указанное в местных постановлениях.
- Перед запуском двигателя вытрите пролитый бензин. Это может привести к пожару или взрыву.
- Всегда выключайте двигатель и убедитесь, что все движущиеся части полностью остановились, прежде чем приступать к ремонту, регулировке или осмотру.

ПРЕДУПРЕЖДЕНИЯ О БЕЗОПАСНОСТИ

- Всегда отключайте вращающуюся щетку, если она не используется.
- Всегда крепко держитесь за ручки. Во время работы идите шагом.
- Будьте предельно осторожны при изменении направления на склонах.
- Рекомендуется ограничить продолжительность работы машины 2 часами в день, чтобы свести к минимуму риски, связанные с воздействием шума.
- Никогда не используйте прибор в плохую погоду, например, во время дождя или грозы.
- Никогда не возите пассажиров.
- Будьте предельно осторожны при движении задним ходом или вытягивании прибора назад.
- Никогда не позволяйте посторонним находиться перед прибором.
- Не изменяйте настройку регулятора двигателя и не превышайте скорость двигателя.

4. ОБСЛУЖИВАНИЕ И ХРАНЕНИЕ

- Держите все гайки и винты затянутыми, чтобы убедиться, что прибор находится в безопасном рабочем состоянии.
- Никогда не храните прибор с бензином в баке внутри здания, где пары могут попасть на открытое пламя или искру.
- Дайте двигателю остыть, прежде чем поместить его в какое-либо помещение.
- Чтобы уменьшить опасность возгорания, не допускайте попадания на двигатель, глушитель и место для хранения бензина растительного материала и избыточной смазки.
- Замените изношенные или поврежденные детали в целях безопасности. Доверяйте обслуживание прибора квалифицированному специалисту по ремонту с использованием только идентичных запасных частей. Это позволит сохранить безопасность прибора. При использовании неоригинальных деталей или принадлежностей ответственность больше не применяется.
- Если необходимо слить топливо из бака, это следует делать на открытом воздухе.
- Всегда чистите и обслуживайте перед хранением.
- Никогда не разбирайте ограждения прибора.
- Регулярно проверяйте затяжку всех болтов и гаек, при необходимости подтягивайте.
- Сохраняйте или заменяйте наклейки с предупреждающими символами по мере необходимости.

5. ТРАНСПОРТИРОВКА И ОБРАБОТКА

- Всякий раз, когда прибор необходимо брать в руки или транспортировать, вы должны это делать. Выключите двигатель, дождитесь остановки движущихся частей и отсоедините колпачок свечи зажигания;
- При использовании транспортного средства для перевозки прибора расположите его так, чтобы он не представлял опасности для людей, и надежно закрепите его на месте, чтобы он не опрокинулся, что может привести к повреждению или разливу топлива.

ИСПОЛЬЗОВАНИЕ ПО НАЗНАЧЕНИЮ

Этот прибор предназначен исключительно для чистки щетками при уходе за недвижимостью и уборке снега.

Мы не несем ответственности за любые повреждения или травмы, вызванные неправильным или неправильным использованием. Прибор предназначен только для личного пользования!

ТЕХНИЧЕСКИЕ ХАРАКТЕРИСТИКИ

| Модель продукта | TK48 PRO | TK58 PRO |
|---|--|---|
| Тип двигателя | Loncin 196cc | Loncin 196cc |
| Объем двигателя | 196 см ³ | 196 см ³ |
| Мощность двигателя | 4,4 кВт | 4,4 кВт |
| Скорость двигателя | 2800 мин ⁻¹ | 2800 мин ⁻¹ |
| Рабочая ширина | 100 см | 120 см |
| Скорость кисти | 180–350 мин ⁻¹ | 180-350 мин ⁻¹ |
| Диаметр щетки | 35 см | 35 см |
| Тип топлива | Неэтилированный | Неэтилированный |
| Масса | 76 кг | 82 кг |
| Гарантированный уровень звуковой мощности | 98 дБ(А) | 98 дБ(А) |
| Рекомендуемое топливо | Октановое число неэтилированного бензина > 90 | Октановое число неэтилированного бензина > 90 |
| Рекомендуемое моторное масло | SAW 10W-30, API SE или SF, для общего применения | |

ИНФОРМАЦИЯ О ШУМЕ/ВИБРАЦИИ

Измеренные значения шума определены в соответствии с EN ISO 12100:2010.

Носите защиту для ушей!

Общие значения вибрации (векторная сумма по трем осям) определены в соответствии с EN ISO 12100:2010.

Уровень вибрации, указанный в этом информационном листе, был измерен в соответствии со стандартными испытаниями, приведенными в EN ISO 12100:2010, и может использоваться для сравнения одного инструмента с другим.

Его можно использовать для предварительной оценки воздействия.

Заявленный уровень вибрации отражает основные области применения инструмента. Однако, если инструмент используется для других целей, с другими принадлежностями или плохо обслуживается, уровень вибрации может отличаться. Это может значительно увеличить уровень воздействия в течение всего рабочего периода.

Оценка уровня воздействия вибрации должна также учитывать время, когда инструмент выключен или когда он работает, но фактически не выполняет работу. Это может значительно снизить уровень воздействия в течение всего рабочего периода.

Определите дополнительные меры безопасности для защиты оператора от воздействия вибрации, такой как ухаживать за инструментом и принадлежностями, держать руки в тепле, организация режимов работы.

ТЕХНИЧЕСКИЕ ХАРАКТЕРИСТИКИ

ПЕРЕЧЕНЬ ОСНОВНЫХ ЧАСТЕЙ (Рис. 1)

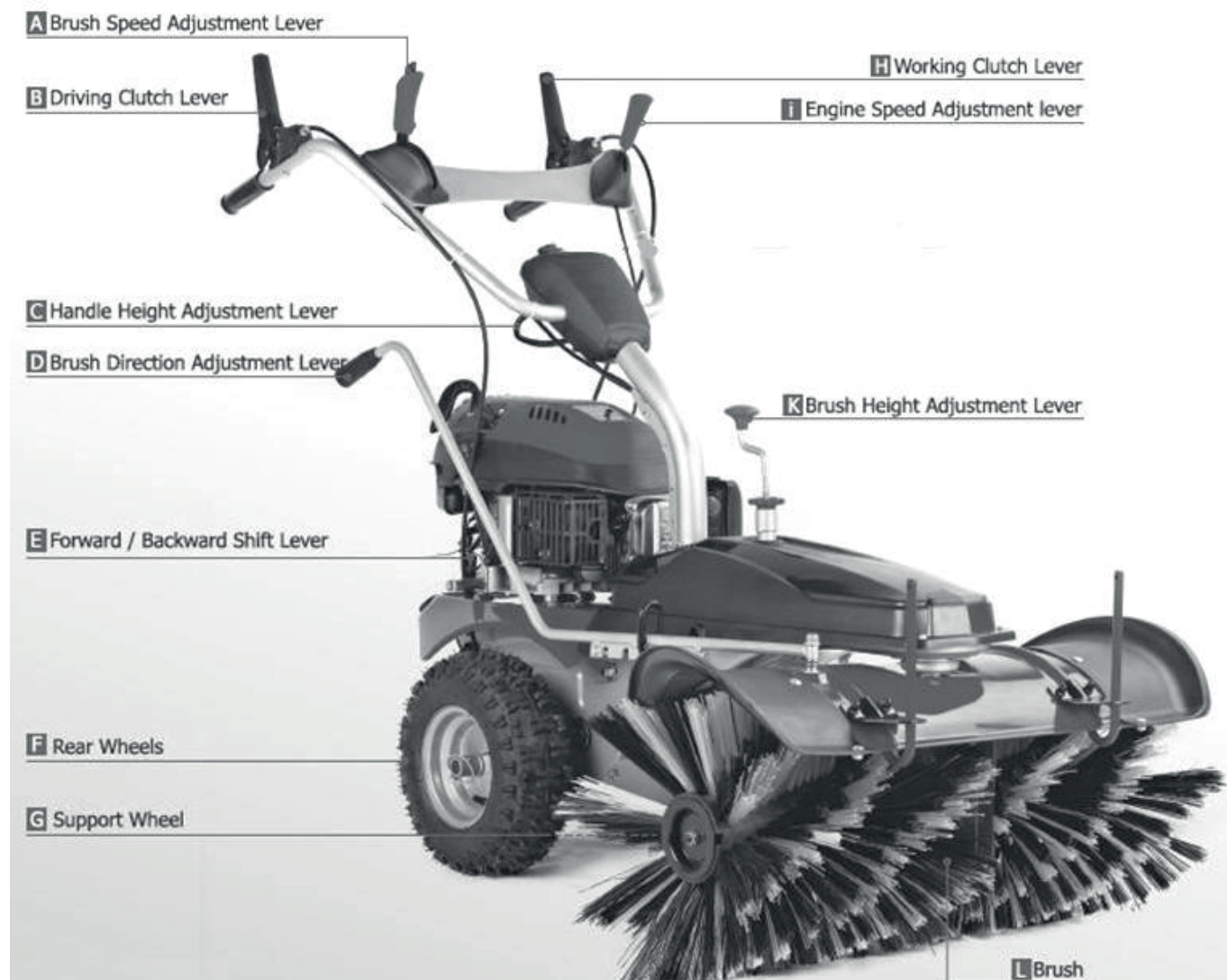

Рис. 1



| | | | |
|----------|--|----------|--------------------------------------|
| A | Рычаг регулировки скорости щетки | G | Опорное колесо |
| B | Рычаг сцепления | H | Рабочий рычаг сцепления |
| C | Рычаг регулировки высоты ручки | I | Рычаг регулировки оборотов двигателя |
| D | Рычаг регулировки направления щетки / щеточный рулевой рычаг | K | Рычаг регулировки высоты щетки |
| E | Рычаг переключения передач вперед/назад | L | Щетка |
| F | Задние колеса | | |

ТЕХНИЧЕСКИЕ ХАРАКТЕРИСТИКИ

* Дополнительные детали, как показано ниже:

| Скребок для снега | Коробка для сбора |
|---|---|
|  |  |

ПРИМЕЧАНИЕ

После распаковки проверьте комплектность и отсутствие повреждений при транспортировке. Если часть отсутствует или повреждена, пожалуйста, свяжитесь с продавцом.

ПРИМЕЧАНИЕ

Скребок для снега и контейнер для сбора снега не входят в комплект поставки. Оба они должны быть приобретены отдельно.

СБОРКА

1. РЕЖИМ ПОДМЕТАЛЬНОЙ МАШИНЫ

Распаковка

Выньте прибор из картонной коробки и тщательно проверьте на наличие дополнительных незакрепленных деталей. Подметальная машина практически готова к сборке от производителя. Осталось собрать несколько предметов.

Настройка ручки

Установите рукоятку на фиксирующую пластину ручки с гайками (Рис. 2).

Рис. 2

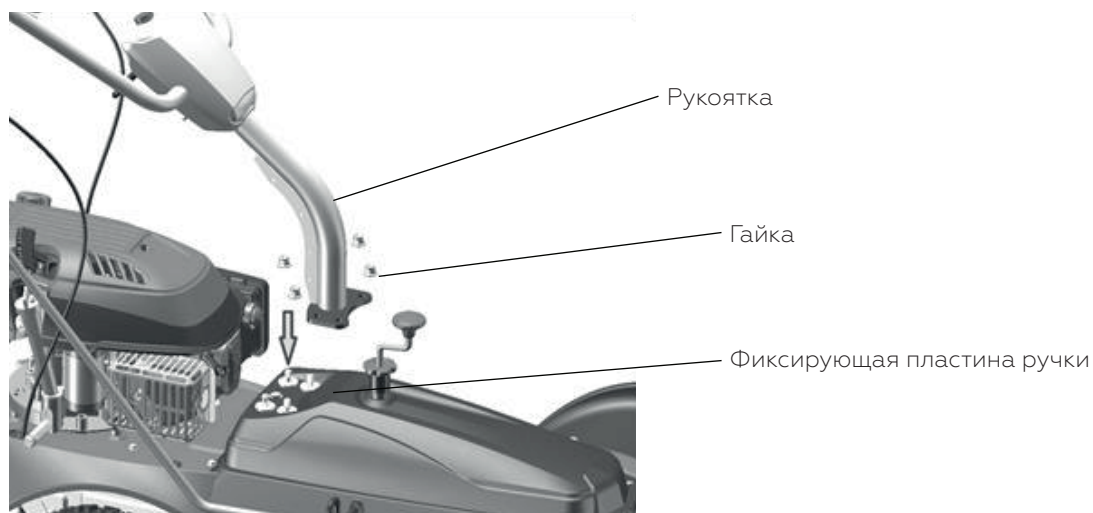

НАСТРОЙКА РЫЧАГА РУЛЕВОГО УПРАВЛЕНИЯ ЩЕТКОЙ

Достаньте рычаг управления щеткой из упаковки, пройдите через опорное кольцо и установите рычаг с пружиной, шайбой и гайкой, как показано на рис. 3.

Установлена щетка рулевого рычага, как показано на рис. 3.1.

Рис. 3



Рис. 3.1



НАСТРОЙКА РЫЧАГА ПЕРЕКЛЮЧЕНИЯ ПЕРЕДАЧ

Установите рычаг переключения передач с помощью болтов и гаек (Рис. 4).

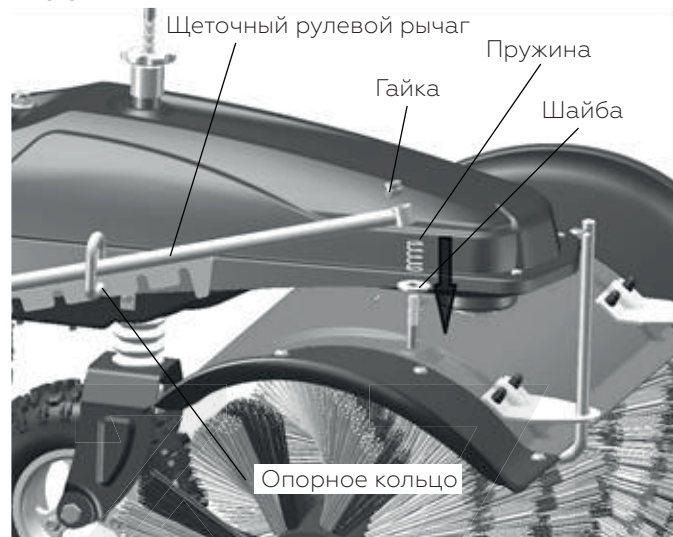
ПРИМЕЧАНИЕ

1. Установите рычаг переключения передач в монтажное отверстие «1» для нового устройства.
2. После 100 часов работы или при снижении скорости ходьбы. Отрегулируйте сдвиг рычаг к монтажному отверстию «2».



Рис. 4

СБОРКА

Закрепите кабели.
Прикрепите кабели к ручке с помощью кабельных стяжек (Рис. 5).

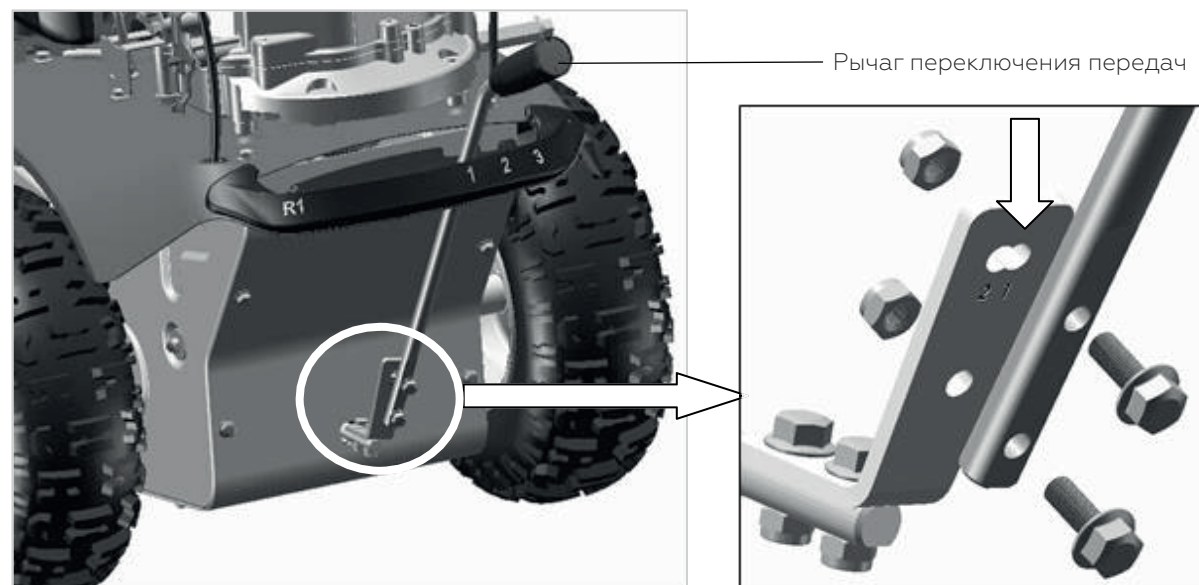

ПЕРЕД ЭКСПЛУАТАЦИЕЙ

МАШИННОЕ МАСЛО



ПРЕДУПРЕЖДЕНИЕ!

Прибор поставляется без масла в двигателе.
Двигатель не может быть запущен без достаточного количества масла в нем!
Перед запуском добавьте достаточное количество масла в двигатель.

РЕКОМЕНДУЕМОЕ МАСЛО

Используйте моторное масло для 4-тактных двигателей, соответствующее или превосходящее требования классификации API SH, SJ или эквивалентное. Всегда проверяйте сервисную этикетку API на контейнере с маслом, чтобы убедиться, что на ней есть буквы SH, SJ или аналогичные. SAE 10W-30 рекомендуется для общего использования. Другие значения вязкости, указанные в таблице, могут использоваться, когда средняя температура в вашем регионе находится в пределах указанного диапазона.

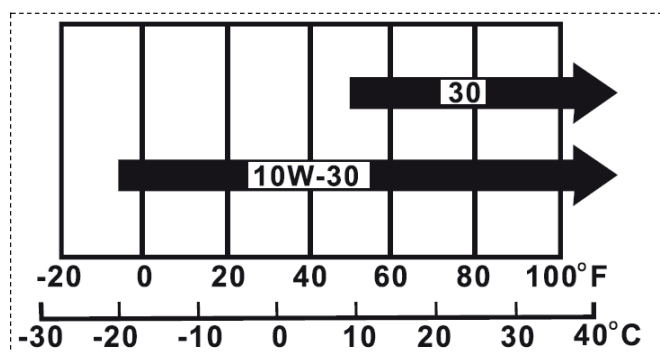

ПРОВЕРКА УРОВНЯ МАСЛА (Рис. 6)

1. Проверьте уровень масла при остановленном двигателе.
2. Извлеките масляный щуп и протрите его.
3. Вставьте маслоизмерительный щуп в маслоналивную горловину, как показано на рис. 6, но не ввинчивайте его, затем извлеките для проверки уровня масла.
4. Если уровень масла находится вблизи или ниже нижней предельной отметки (L) на щупе, долейте рекомендованное масло до верхней предельной отметки (H). Не перелей.

ПЕРЕД ЭКСПЛУАТАЦИЕЙ

ПРИМЕЧАНИЕ

«H» на щупе для измерения уровня масла означает Max: верхний предел;
«L» на масляном щупе означает Min: нижний предел.

5. Установите на место масляный щуп.

Рис. 6

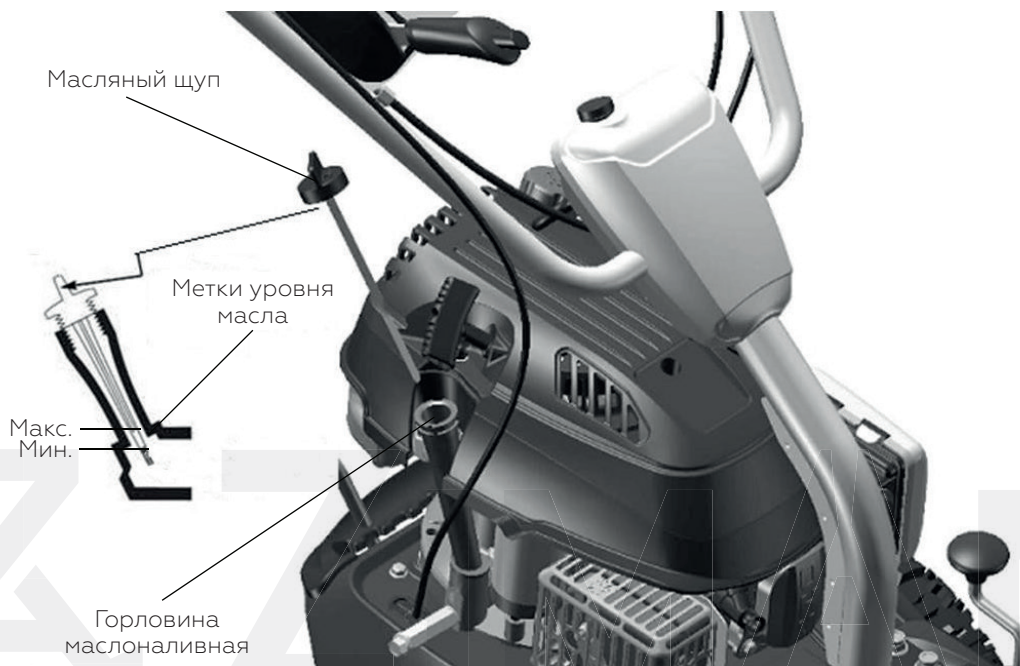

ЗАПРАВКА ДВИГАТЕЛЯ



ПРЕДУПРЕЖДЕНИЕ!

Бензин легко воспламеняется.

Храните топливо в специально предназначенных для этого емкостях.

Заправляйтесь только на открытом воздухе, перед запуском двигателя и не курите во время заправки или обращения с топливом.

Никогда не снимайте крышку топливного бака и не добавляйте бензин при работающем или горячем двигателе.

Надежно установите на место все топливные баки и крышки контейнеров.



ПРЕДУПРЕЖДЕНИЕ!

Никогда не заполняйте топливный бак в помещении, при работающем двигателе или до тех пор, пока двигатель не остынет в течение как минимум 15 минут после работы.



ПРЕДУПРЕЖДЕНИЕ!

Топливо может повредить краску и некоторые виды пластика. Будьте осторожны, чтобы не пролить топливо при заправке топливного бака. Повреждения, вызванные разливом топлива, не покрываются гарантией.

Никогда не используйте просроченный или загрязненный бензин или смесь масла и бензина. Избегайте попадания грязи или воды в топливный бак.

ПЕРЕД ЭКСПЛУАТАЦИЕЙ

ДОБАВЛЕНИЕ ТОПЛИВА

ПРИМЕЧАНИЕ

Двигатель поставляется без бензина, заправьте бензин перед запуском двигателя (Рис. 7).

- Снимите крышку топливного бака.
- Долейте бензин до нижней отметки уровня топлива в горловине топливного бака. Не перелейте. Перед запуском двигателя вытрите пролитый бензин.
- Затяните крышку топливного бака.

Заправляйтесь в хорошо проветриваемом помещении с остановленным двигателем. Не курите и не допускайте появления пламени или искр в местах заправки двигателя или хранения бензина. Избегайте повторного или длительного контакта с кожей или вдыхания паров.



Рис. 7

Максимальный уровень топлива

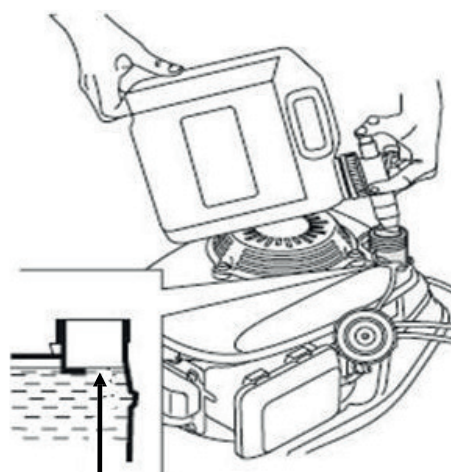
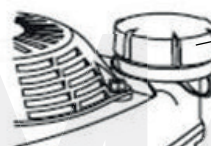

Крышка топливного бака

ДАВЛЕНИЕ В ШИНАХ

Перед эксплуатацией проверьте давление в шинах, как указано в таблице ниже. Не превышайте максимальное давление в шинах, указанное сбоку шины.

| | Давление в шинах (при использовании) | Макс. давление в шинах |
|--|---|-------------------------------------|
| Задние надувные шины (большие шины) | 15 фунтов на квадратный дюйм (1 бар) | 20 фунтов на кв. дюйм (1,37 бар) |
| Передняя надувная шина (маленькая шина) | 34 фунта на кв. дюйм (2,3 бар) | 45 фунтов на кв. дюйм (3,1 бар) |

ПРИМЕЧАНИЕ

Все шины были накачаны задолго до доставки.

При необходимости отрегулируйте натяжение тросов (Рис. 8).

КОММЕНТАРИИ: самоходный трос, трос сцепления рабочей щетки и трос регулировки скорости щетки были установлены в оптимальное положение перед поставкой. Не пытайтесь отрегулировать их, пока не почувствуете снижение производительности.

Как отрегулировать натяжение тросов?

1. Поверните гайку 2 против часовой стрелки, чтобы отвинтить ее.
2. Затяните гайку 1, затем поверните гайку 3 на несколько оборотов. Сдвиньте гайку 3 наружу, чтобы натянуть трос.

ПЕРЕД ЭКСПЛУАТАЦИЕЙ

- Закрепите гайку 1, поверните гайку 2 по часовой стрелке, чтобы зафиксировать трос, как показано на рис. 8.

После настройки проверьте, достигает ли производительность оптимального положения. Если нет, повторите шаги 1, 2, 3. пока производительность не достигнет оптимального положения.

Рис. 8



ЭКСПЛУАТАЦИЯ



ПРЕДУПРЕЖДЕНИЕ!

Прочтите инструкцию по эксплуатации перед использованием.

Не запускайте прибор, пока он не будет полностью собран. Перед использованием прибора:

- Удалите все посторонние предметы поблизости. Камни, стекло, ветки и подобные предметы могут повредить прибор.
- Убедитесь, что все болты затянуты.
- Всегда проверяйте уровень масла.
- Проверьте прибор на наличие утечек.
- Проверьте прибор на наличие визуальных дефектов.
- Запрещается модифицировать или отключать системы безопасности или защитные устройства прибора.
- Снятие или модификация компонентов защитных устройств может привести к травмам.

ЗАПУСТИТЬ ДВИГАТЕЛЬ

- Запустите прибор на чистом, ровном, безопасном месте.
- Переместите рычаг регулировки скорости двигателя в положение «ДРОССЕЛЬ». (Рис. 9.1, Рис. 9.2).

ЭКСПЛУАТАЦИЯ

Рис. 9.1



Рис. 9.2



3. В холодном состоянии необходимо нажать кнопку запуска (Рис. 9.3), как показано в таблице ниже, прежде чем тянуть за ручку стартера (Рис. 9.4).

| Температура | Количество раз, чтобы нажать кнопку праймера |
|---------------|--|
| < 0 °C | 3-4 |
| 0 °C ~ 10 °C | 2-3 |
| 10 °C ~ 20 °C | 1-2 |
| > 20 °C | 1 |

ПРИМЕЧАНИЕ

Грунтовать только для запуска холодного двигателя.

- Аккуратно потяните ручку стартера, пока не почувствуете сопротивление. Затем быстро и резко потяните, чтобы завести двигатель. Ни в коем случае не отпускайте ручку шнурового стартера, а плавно двигайте ее назад. (Рис. 9.4).
- При необходимости повторяйте описанную выше процедуру до тех пор, пока двигатель не запустится.
- При запуске из холодного состояния постепенно переводите рычаг регулировки скорости двигателя в положение полного газа 🐢 после нескольких минут работы.

Рис. 9.3



Рис. 9.4



ОСТАНОВИТЬ ДВИГАТЕЛЬ

1. Отпустите щетку и рычаг сцепления привода.
2. Переместите рычаг регулировки скорости двигателя в положение «ВЫКЛ». (Рис.9.1).

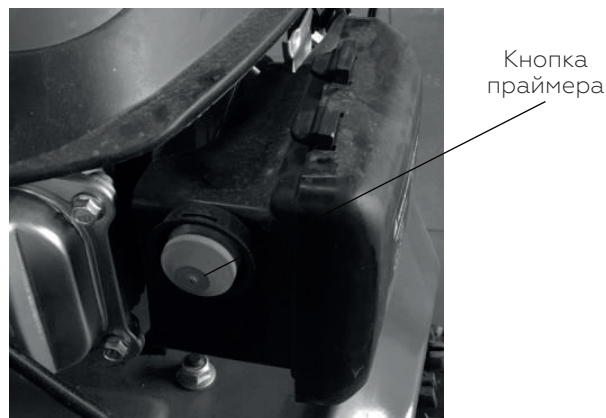
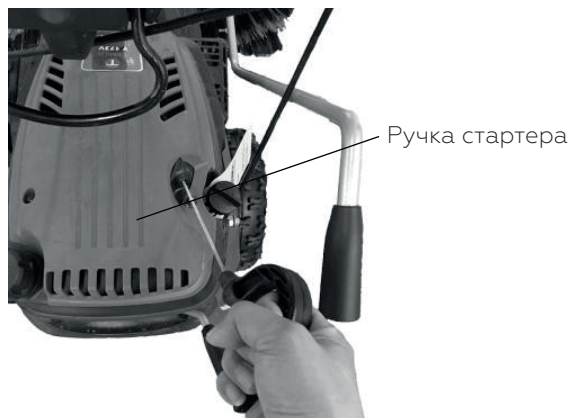
Ручка регулировки высоты (рис. 10)

Есть 3 шестерни для регулировки руля. Отрегулируйте рукоятку до желаемой рабочей высоты. Рукоятку можно отрегулировать в 3 положениях в зависимости от роста оператора.

1. Потяните назад ручку регулировки высоты.
2. Тем временем поднимите или опустите рукоятку в нужное положение.
3. Аккуратно опустите рукоятку регулировки высоты, чтобы зафиксировать рукоятку на месте.

Рис. 10

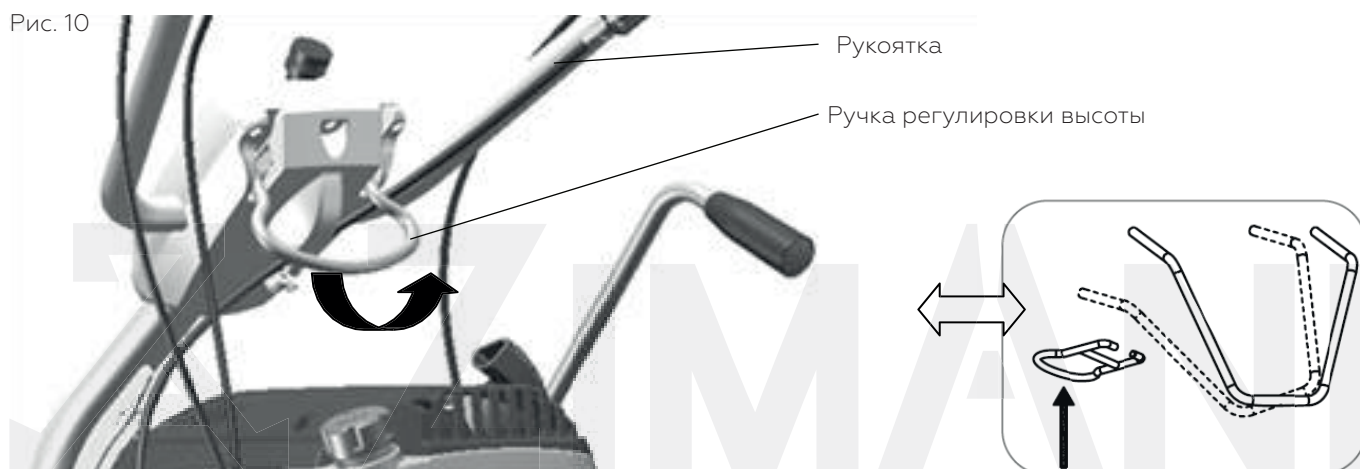

Рычаг регулировки высоты щетки

Перед каждым использованием проверяйте расстояние между щеткой и землей, чтобы убедиться, что щетка лишь немного касается земли, без чрезмерного касания. Когда щетка изнашивается, может потребоваться регулировка близости щеток к рабочей поверхности.

1. Ослабьте «ручку А», повернув ее против часовой стрелки, чтобы разблокировать «ручку В» (Рис. 11).
2. При необходимости поверните «ручку В», чтобы отрегулировать расстояние щеток до земли.

Рис. 11

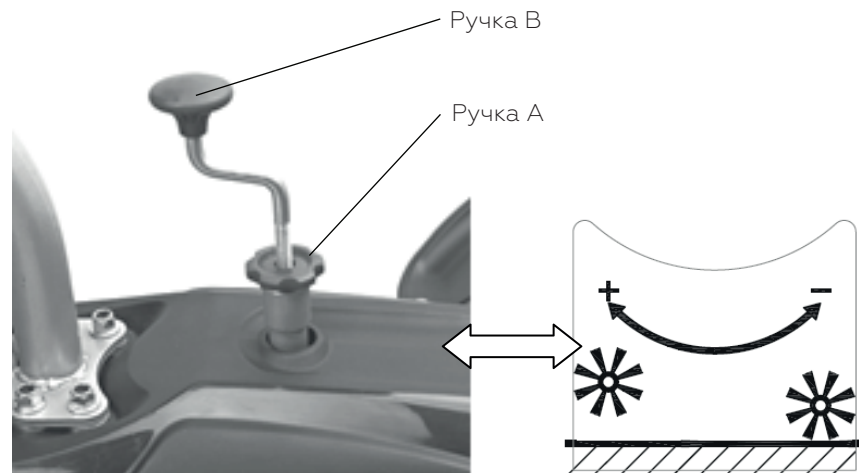

ПРИМЕЧАНИЕ

В направлении «+» повернуть «ручку В», чтобы увеличить расстояние между щетками и земля (Рис. 11). В направлении «-» повернуть «ручку В», чтобы уменьшить расстояние между щетками и землей.

3. Убедитесь, что щетка может касаться земли. Держите «ручку В», тем временем закрепите «ручку А» по часовой стрелке, чтобы зафиксировать «ручку В» на месте.



ВНИМАНИЕ!

Не позволяйте щеткам слишком сильно касаться земли, иначе щетки быстро изнашиваются.

ОТРЕГУЛИРУЙТЕ УГОЛ КИСТИ

Щетку можно поворачивать на 25 градусов в каждую сторону. Для этого поднимите ручку управления щеткой вверх, затем поверните щетку на нужный угол и отпустите ручку, чтобы собачка защелкнулась (Рис. 12).

Рис. 12

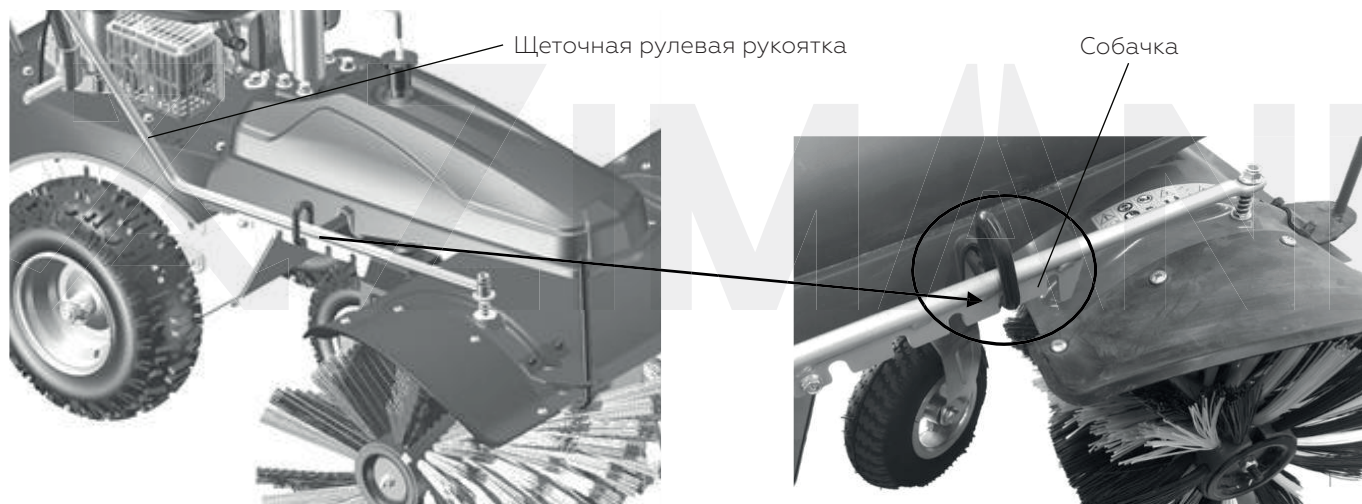

Активация для работы кисти

Нажмите рычаг муфты работы щетки (с левой стороны рукоятки), чтобы активировать работу щетки. (Рис. 13). После того, как отпустите рычаг, щетка остановится.

Рис. 13



РЫЧАГ РЕГУЛИРОВКИ СКОРОСТИ ЩЕТКИ

Нажмите рычаг вперед, чтобы ускорить работу щетки.

Если вы хотите уменьшить скорость щетки, переместите рычаг вперед и нажмите кнопку, затем потяните рычаг назад, чтобы отрегулировать скорость щетки по своему усмотрению. Отпустите кнопку и рычаг, чтобы зафиксировать рычаг на месте (Рис. 14).



АКТИВАЦИЯ ВОЖДЕНИЯ

Нажмите рычаг муфты привода (правая сторона ручки), чтобы активировать движение устройства. Отпустите рычаг сцепления, прибор перестанет двигаться (Рис. 15).

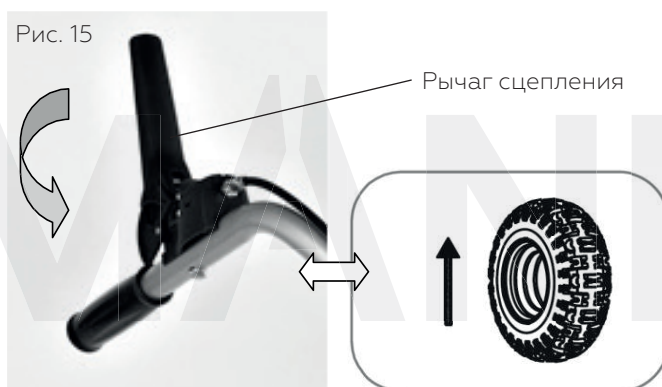

РЫЧАГ ПЕРЕКЛЮЧЕНИЯ ПЕРЕДАЧ ВПЕРЕД/НАЗАД

Имеются 3 передачи вперед и 1 передача назад. Поверните рычаг переключения передач, чтобы отрегулировать скорость движения после остановки движения (Рис. 16).



ПРЕДУПРЕЖДЕНИЕ!

Никогда не переключайте рычаг переключения передач, когда рукоятка сцепления активирована. Это серьезно повредит редуктор прибора.

Рис. 16

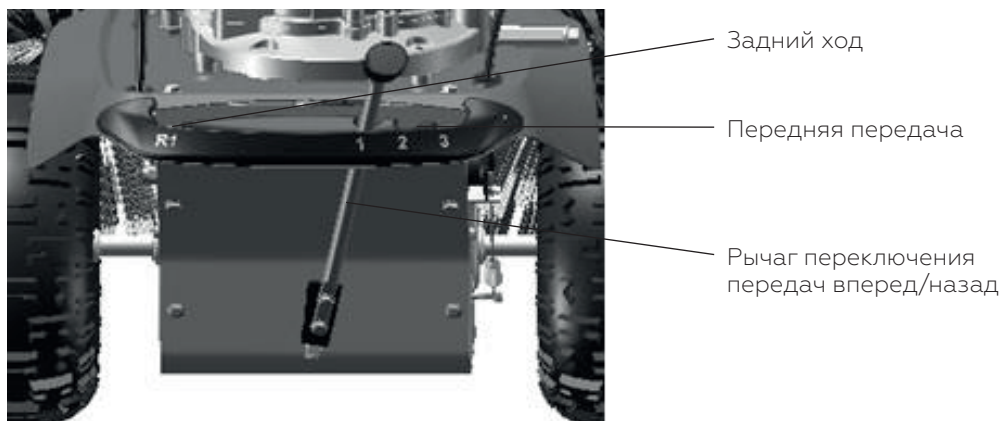

ОБСЛУЖИВАНИЕ

Хорошее техническое обслуживание необходимо для безопасной, экономичной и бесперебойной работы. Это также поможет уменьшить загрязнение воздуха.

Целью графика технического обслуживания и регулировки является поддержание прибора в наилучшем рабочем состоянии.

Выключите двигатель перед выполнением любого технического обслуживания. Если двигатель необходимо запустить, убедитесь, что помещение хорошо проветривается. Выхлоп содержит ядовитый угарный газ.

Пожалуйста, всегда выбирайте рекомендуемые аксессуары. Принадлежности несоответствующего качества могут повредить прибор.

Пожалуйста, никогда не используйте не одобренные компоненты и никогда не снимайте предохранительные устройства.

| Обслуживание | Ежедневное обслуживание | Еженедельное обслуживание | Ежемесячное обслуживание |
|--|-------------------------|---------------------------|--------------------------|
| Очистите машину снаружи | X | | |
| Убедитесь, что щетки не повреждены. При необходимости замените щетки | X | | |
| Убедитесь, что защитный кожух щетки не поврежден и не деформирован. Замените кожух щетки, если он погнут или поврежден | X | | |
| Очистите воздушный фильтр. При необходимости замените | X | | |
| Убедитесь, что гайки и винты затянуты | X | | |
| Убедитесь в отсутствии утечек топлива из двигателя, бака или топливопроводов | X | | |
| Проверьте стартер и шнур стартера | | X | |
| Очистите свечу зажигания снаружи. Снимите его и проверьте электрод. Отрегулируйте зазор правильно или замените свечу зажигания | | X | |
| Очистите систему охлаждения прибора | | X | |
| Очистите карбюратор снаружи и пространство вокруг него | | X | |
| Очистите топливный бак | | | X |
| Проверьте все кабели и соединения | | | X |
| Проверьте сцепление, пружины сцепления и барабан сцепления на предмет износа. При необходимости замените в авторизованной сервисной мастерской | | | X |
| Замените свечу зажигания. Убедитесь, что свеча зажигания оснащена колпачком свечи зажигания | | | X |
| Чтобы уменьшить опасность возгорания, очистите глушитель и двигатель от грязи, листьев, излишков смазки и т. д. | | | X |

1. При эксплуатации в запыленных помещениях чаще проводите техническое обслуживание.
2. Это техническое обслуживание должен выполнять технический специалист, если у владельца нет соответствующих инструментов или знаний в области механики.
3. Не обрызгивайте прибор водой. Попадание воды может повредить двигатель и электрические соединения.
4. Очистите прибор тряпкой, ручной щеткой и т. д.

ОБСЛУЖИВАНИЕ

| График технического обслуживания | | | |
|----------------------------------|------------------------|-----------------------|------------------------|
| | 12 часов использования | 24 часа использования | 36 часов использования |
| Воздушный фильтр | Чистый | Чистый | Заменять |
| Свеча зажигания | Проверять | Чистый | Заменять |
| Машинное масло | Проверять | Заменять | Проверять |

ОБСЛУЖИВАНИЕ ДВИГАТЕЛЯ

Проверьте уровень моторного масла (Рис. 17).

Проверяйте уровень моторного масла при остановленном и остывшем двигателе.

1. Извлеките масляный щуп и протрите его насухо.
2. Вставить щуп в маслоналивную горловину, но не вкручивать.
3. Проверьте уровень масла, указанный на щупе. Если около нижнего уровня, долейте масло до верхнего уровня. Не перелей.
4. Плотнo ввинтите масляный щуп.

Рис. 17

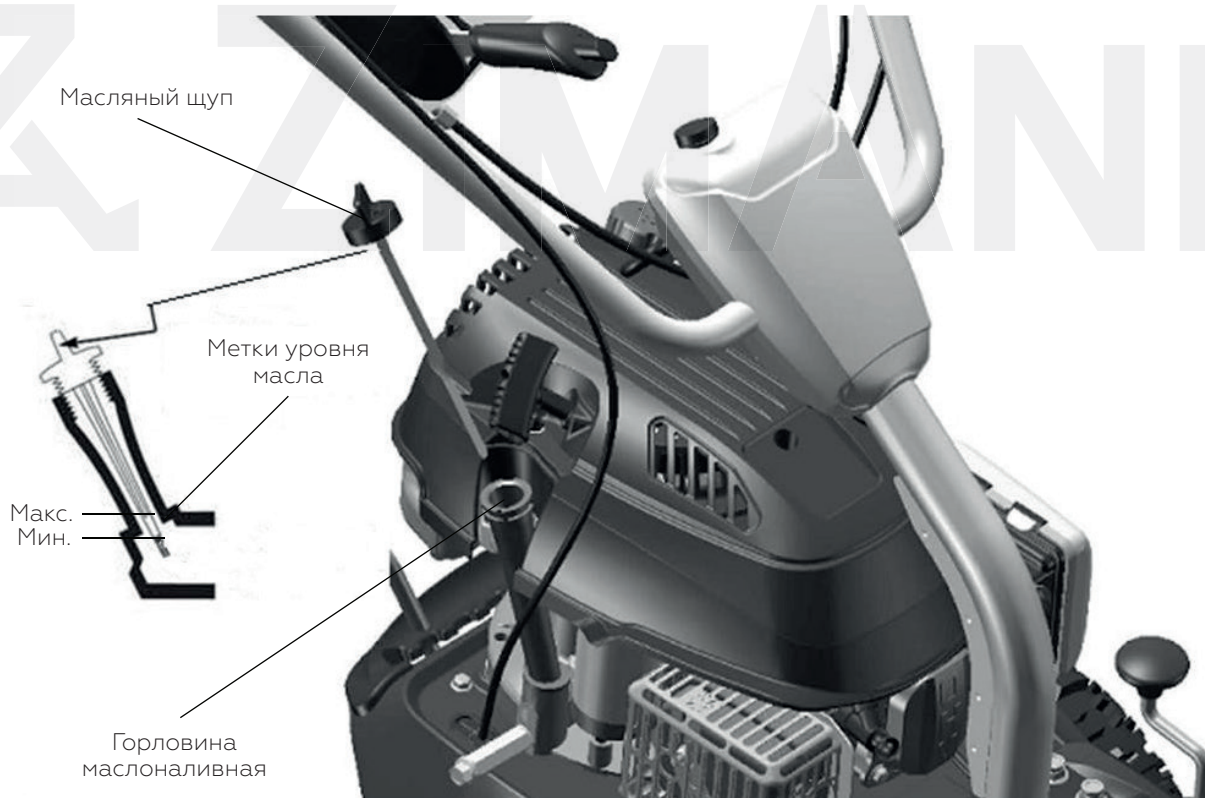

ПРЕДУПРЕЖДЕНИЕ!

Работа двигателя с низким уровнем масла приведет к повреждению двигателя.

ОБСЛУЖИВАНИЕ

ЗАМЕНА МОТОРНОГО МАСЛА

Слейте отработанное масло, пока двигатель теплый. Теплое масло сливается быстро и полностью.

1. Начисто протрите область маслозаливной горловины, затем извлеките масляный щуп.
2. Поставьте рядом с прибором подходящую емкость для сбора отработанного масла. Затем отвинтите болт слива масла, как показано на рис. 18. Отработанное масло стечет, дайте маслу полностью стечь. Пожалуйста, утилизируйте отработанное масло способом, безопасным для окружающей среды. Мы рекомендуем вам отнести его в герметичном контейнере в местный центр утилизации или на станцию техобслуживания для утилизации. Никогда не выбрасывайте отработанное масло в мусор, не выливайте его на землю и не сливайте в канализацию.
3. Установите на место болт для слива масла и надежно затяните его.
4. Залейте рекомендуемое моторное масло. Не перелей. Подождите пару минут, пока масло не осядет в двигателе. Измерьте уровень масла, чтобы убедиться, что моторное масло залито правильно.
5. Надежно установите маслоизмерительный щуп.

Рис. 18



ВОЗДУШНЫЙ ФИЛЬТР ДВИГАТЕЛЯ



ОСТОРОЖНО!

Не допускайте, чтобы грязь или пыль засорили элемент воздушного фильтра и пенопластовый элемент. Элемент воздушного фильтра двигателя необходимо обслуживать (очищать) через 25 часов обычного подметания. Элемент воздушного фильтра необходимо регулярно обслуживать, если подметальная машина используется в сухих пыльных условиях.

Для очистки воздушного фильтра

1. Нажмите на защелки в верхней части крышки фильтра и снимите крышку (Рис. 19).
2. Проверьте чистоту фильтрующего элемента. Если элемент загрязнен. Несколько раз постучите фильтром по твердой поверхности для удаления грязи или продуйте сжатым воздухом (не более 2,1 кгс/см², 30 psi, 2,1 бар) через фильтр с чистой стороны, обращенной к двигателю.

ПРИМЕЧАНИЕ

Для правильной работы фильтрующий элемент должен быть сухим. Не пропитывать маслом.

3. Сотрите грязь с внутренней стороны крышки воздушного фильтра и очистите корпус с помощью тряпки.

ПРИМЕЧАНИЕ

Будьте осторожны, чтобы грязь не попала в воздухопровод, ведущий к карбюратору.

4. Установите на место элемент воздушного фильтра, элемент из пеноматериала и крышку воздухопровода.

ОБСЛУЖИВАНИЕ

ПРИМЕЧАНИЕ

Заменяйте воздушный фильтр, если он изношен, порван, поврежден или не поддается очистке. Часто обслуживайте фильтрующий элемент в пыльных условиях.



ПРЕДУПРЕЖДЕНИЕ!

Никогда не очищайте элемент воздушного фильтра с помощью газа или легковоспламеняющихся растворителей, это может привести к возгоранию или взрыву.

Никогда не запускайте двигатель без установленного элемента воздушного фильтра.

Рис. 19

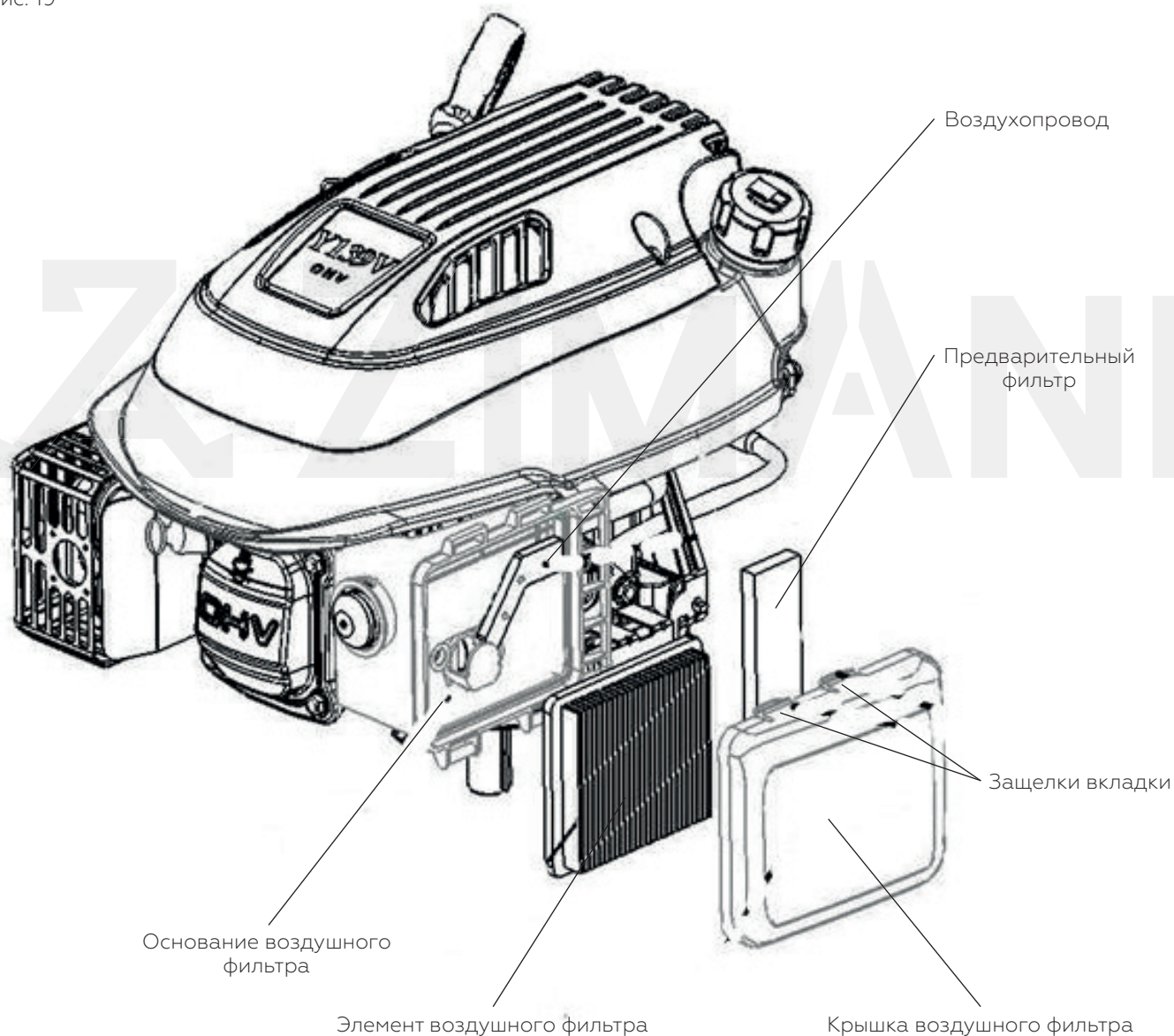

ОБСЛУЖИВАНИЕ

СЕРВИС СВЕЧЕЙ ЗАЖИГАНИЯ

Для хорошей работы свеча зажигания должна иметь правильный зазор и не иметь отложений.

1. Отсоедините колпачок свечи зажигания и удалите всю грязь вокруг области свечи зажигания (Рис. 20).
2. Снимите свечу зажигания с помощью свечного ключа (не прилагается). (Рис. 21).

Рис. 20



Рис. 21



3. Очистите вилку проволочной щеткой.
4. Осмотрите свечу зажигания. Замените его, если электроды изношены или изолятор имеет трещины или сколы.
5. С помощью щупа проверьте зазор между электродами свечи зажигания. Зазор должен быть 0,7-0,8 мм (0,028-0,031 дюйма). (Рис. 22). При необходимости откорректируйте зазор, аккуратно согнув боковой электрод подходящим инструментом.

Рис. 20

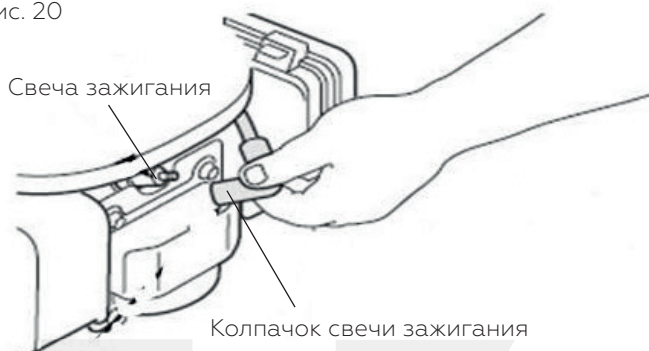
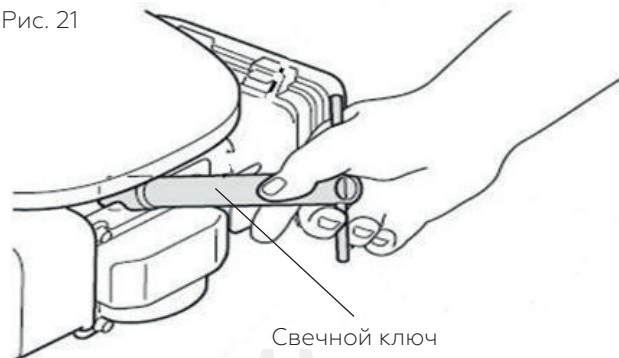
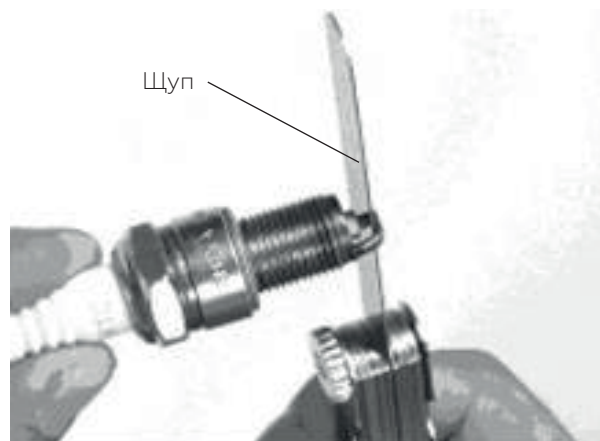

6. Аккуратно вручную установите свечу зажигания. Чтобы не было перекрестных потоков.
7. После установки свечи зажигания затяните ее свечным ключом, чтобы сжать шайбу.
8. Установите колпачок свечи зажигания.



ПРЕДУПРЕЖДЕНИЕ!

Ослабленная свеча зажигания может перегреть и повредить двигатель. Чрезмерная затяжка свечи зажигания может привести к повреждению резьбы в головке блока цилиндров.

ПОИСК НЕИСПРАВНОСТЕЙ



ПРЕДУПРЕЖДЕНИЕ!

Перед выполнением любых работ по техническому обслуживанию или очистке всегда выключайте двигатель и подождите, пока щетки не остановятся.

| Проблема | Вероятные причины | Решение |
|--|--|---|
| Двигатель не запускается | Неправильное положение дроссельной заслонки | Выберите правильную настройку |
| | Неисправен колпачок свечи зажигания | Замените колпачок свечи зажигания |
| | Топливный бак пустой | Заполните топливный бак |
| | Неисправность зажигания | Обратитесь к официальному дилеру |
| | Элемент воздушного фильтра загрязнен | Очистите элемент воздушного фильтра |
| | Зазор свечи зажигания неправильный | Установите зазор между электродами от 0,7 до 0,8 мм |
| Двигатель заводится, но заводится с трудом | Моторное масло слишком вязкое для условий эксплуатации | Замените масло |
| Трансмиссионный привод работает, но теряет эффективность | Тем трос включения коробки передач ослаблен | Регулировать в кабель с использованием натяжное устройство |
| | | Обратитесь к официальному дилеру |
| Двигатель становится чрезмерно горячим | Ребра охлаждения двигателя заблокированы | Тщательно очистите двигатель снаружи |
| | Низкий уровень масла | Проверьте уровень масла |
| Тяжелый вибрации от машины | Винты или болты ослаблены | Затяните винты/болты |
| Тем двигатель работает нерегулярно | Неправильно двигатель рычаг регулировки скорости | Правильно набор двигатель рычаг регулировки скорости |
| | Грязный воздушный фильтр | Очистите или замените воздушный фильтр |
| | Свеча зажигания грязная | Очистите свечу зажигания |
| | Некачественный или загрязненный бензин | Слейте топливный бак и залейте неэтилированный бензин с октановым числом не ниже 95 |
| Падение мощности двигателя | Грязный воздушный фильтр | Очистите или замените воздушный фильтр |
| | Отсутствие компрессии двигателя | Обратитесь к официальному дилеру. |
| Щетка не бежит | Кабель ослаблен | Регулировать в кабель с использованием натяжное устройство |
| | Ремень ослаблен | Обратитесь к официальному дилеру |
| Прибор не будет работать | Кабель ослаблен | Регулировать в кабель с использованием натяжное устройство |
| | Ремень ослаблен | Обратитесь к официальному дилеру |
| Прибор не эффективно подметает | Неправильно расстояние между щеткой и рабочей поверхностью | Правильно отрегулируйте расстояние между щеткой и рабочей поверхностью |

ТРАНСПОРТИРОВКА

При транспортировке прибора в автомобиле сначала полностью опорожните топливный бак, чтобы избежать утечки.

Для транспортировки прибора:

- Зафиксируйте его во время транспортировки, чтобы предотвратить потерю топлива, повреждение или травму.
- Сначала полностью опорожните топливный бак, чтобы избежать утечки.
- По возможности используйте для отправки оригинальную упаковку.

ХРАНЕНИЕ

Для подготовки подметальной машины к хранению необходимо предпринять следующие шаги.

- Опорожните топливный бак перед хранением в течение 30 дней или дольше, чтобы избежать проблем с двигателем.
- Опорожните топливный бак с помощью всасывающего насоса.



ОСТОРОЖНО!

Не сливайте бензин в закрытых помещениях, вблизи открытого огня и т.п. Не курите! Пары бензина могут вызвать взрыв или пожар.

- Запустите двигатель и дайте ему поработать, пока он не израсходует весь оставшийся бензин и не заглохнет.
- Снимите свечу зажигания. Используйте масленку, чтобы заполнить ок. 20 мл масла в камеру сгорания. Включите стартер, чтобы равномерно распределить масло в камере сгорания. Замените свечу зажигания.
- Храните подметальную машину в сухом, чистом и защищенном от мороза месте, недоступном для посторонних лиц.



ОСТОРОЖНО!

Перед хранением двигатель должен полностью остыть.

ПРИМЕЧАНИЕ

При хранении любого типа энергетического оборудования в невентилируемом навесе или складском помещении,

Следует позаботиться о защите оборудования от ржавчины. Используя легкое масло или силикон, покройте оборудование, особенно кабели и все движущиеся части.

Будьте осторожны, чтобы не согнуть и не перекрутить кабели.

Z ZIMANI

Z ZIMANI

ГАРАНТИЙНЫЕ УСЛОВИЯ

1. Гарантия распространяется на все материальные и производственные дефекты, которые могут возникнуть в каждой стране. Дальнейшие претензии любого характера, прямые или косвенные, в отношении людей и/или материалов невозможны.
2. В случае возникновения проблем или дефектов всегда следует сначала проконсультироваться со своим дилером. В большинстве случаев дилер сможет решить проблему или исправить дефект.
3. Ремонт или замена деталей не продлят первоначальный гарантийный срок.
4. Дефекты, возникшие в результате неправильного использования или износа, не покрываются гарантией.
5. Ваша претензия по гарантии не может быть рассмотрена при следующих обстоятельствах:
 - Неправильное или запрещенное использование или сборка.
 - Использование неоригинальных запасных частей.
 - Использование аксессуаров, не поставляемых или не одобренных производителем.
 - Повреждения, вызванные внешними воздействиями или инородными телами, такими как песок или камни.
 - Повреждения, вызванные несоблюдением инструкции по эксплуатации.
 - Нормальный износ расходных материалов, таких как приводные ремни, фары, колеса, лезвия, предохранительные болты и провода.
 - Нормальный износ.
 - На двигатели распространяется гарантия, предоставляемая соответствующим производителем в соответствии с указанными условиями. Информацию можно найти в руководстве пользователя/пользователя, которое поставляется отдельно производителем двигателя.
6. Покупатель защищен своим национальным законодательством. Права покупателя, предусмотренные национальным законодательством его страны, никоим образом не ограничиваются настоящей гарантией.



Импортер: ООО «ЛР-Авто» Россия, Московская область, 86-й км МКАД, ТЦ «Планета Железяка»